



DREAMPOOL PROMO®

ИНСТРУКЦИЯ ПО УСТАНОВКЕ СБОРНЫЙ БАСЕЙН

www.gre.es



EN

ES

FR

DE

IT

NL

PT

HIMSPLASER.14 RU

ПРОИЗВОДИТЕЛЬ: MANUFACTURAS GRE, S.A.
ARITZ BIDEA 57 • TROBIKA AUZOTEGIA APARTAD069
48100 MUNGUIA (VIZCAYA) ESPANA
N• REG. IND.: 48-06762
MADE IN SPAIN

РАЗДЕЛЫ

1

Стр. 3

Меры безопасности

2

Стр. 4

Подготовка местности

3

Стр. 6

Составляющие

РАЗДЕЛЫ

4

Стр. 8

Установка

5

Стр. 23

Подготовка бассейна
к зимнему периоду

Советы по соблюдению мер безопасности

Безопасность Васи Ваших детей зависит полностью от Вас. Большой риск для детей до 5 лет, не оставляйте их без присмотра. Несчастные случаи не случаются просто так, поэтому остерегайтесь инцидентов.

Всегда присматривайте за детьми, когда они находятся в бассейне

Выберите ответственного человека, который будет присматривать за ними

Убедитесь, что вы укомплектовали каждого, кто не умеет плавать, необходимой

экипировкой Будьте особенно внимательны, когда в бассейне находится

много людей Учитесь плавать, по возможности с ранних лет

Убедитесь предварительно в том, что вы намочили каждую часть тела, перед тем, как опускаться в бассейн (шею, руки, ноги)

Научитесь оказывать первую помощь, в чрезвычайных ситуациях с детьми

Запрещается прыгать или нырять

Не пускайте ребенка одного, который не умеет плавать без сопровождения взрослого, заходить в бассейн без спасательного жилета или крылышек

Не оставляйте игрушки в бассейне или около него

Всегда держите воду чистой и дезинфицированной. Помните, что не дезинфицированная вода наносит ущерб здоровью купающихся в ней людей

Не использовать продукты в бассейне. Запрещается находиться в бассейне в состоянии алкогольного или

наркотического опьянения. Возле бассейна необходимо иметь спасательный круг или другое

спасательное оборудование

Обеспечить ограждение для безопасности или сооружение со входом, которое всегда можно закрыть

Освещайте бассейн в темное время суток. Если бассейн используется в темное время суток, освещение должно позволить легко

оценить глубину бассейна. Все вышеуказанные пункты не могут заменить заботу взрослого человека

В случае инцидента:

Внимательно смотрите за ребенком из воды как можно быстрее

Сразу вызвать доктора и следовать его указанным советам

Переоденьте мокрую одежду в сухую

Установите табличку, на которой написаны сервисные телефонные номера, которые нужно запомнить:

- Номер противопожарной службы

- Номер скорой помощи и медицинских услуг

- Центр борьбы против отравления

- Номер сервисной службы технической поддержки

Запрещается прыгать или нырять, ходить по верхнему канту бассейна

Советы безопасности

Перед тем как начать сборку, прочитайте внимательно инструкции

Для безопасности не устанавливайте и не монтируйте бассейн под балконом или террасой или другим каким-либо сооружением

Эксплуатируйте бассейн только при нормальном уровне воды

Важно: поставьте бассейн там, где вблизи имеется дренаж. Это необходимо для защиты от наводнения, или в случае повреждения стены бассейна. Следите за необходимым уровнем воды бассейна. Превышение уровня воды может повредить бассейн. Большое количество воды может привести к разрыву чаши, большому вреду для людей, находящихся вокруг.

Этот бассейн предназначен только для частного использования

Никогда не ныряйте в бассейн

Не эксплуатируйте бассейн при плохой видимости

Не используйте бассейн, когда вы под влиянием алкоголя, медикаментов или наркотиков

Не разрешайте борьбу или грубые игры в бассейне Не плавайте между

стеной бассейна и лестницей (есть риск застрять) Не разрешайте домашним

животным (собаке, кошке) плавать в бассейне Не трогайте электрические

элементы, когда вы моете тело и земля мокрые (электрический удар) Не садитесь, не

ложитесь и не ходите по краю бассейна

ВНИМАНИЕ: Каждое электрическое устройство, которое имеет питание 220V, должно быть удалено на расстояние не менее на 3.50 м от края бассейна. Вся электрическая цепь используется через автоматические выключатели с утечкой потока не более 30 mA.

ЗАПРЕЩАЕТСЯ

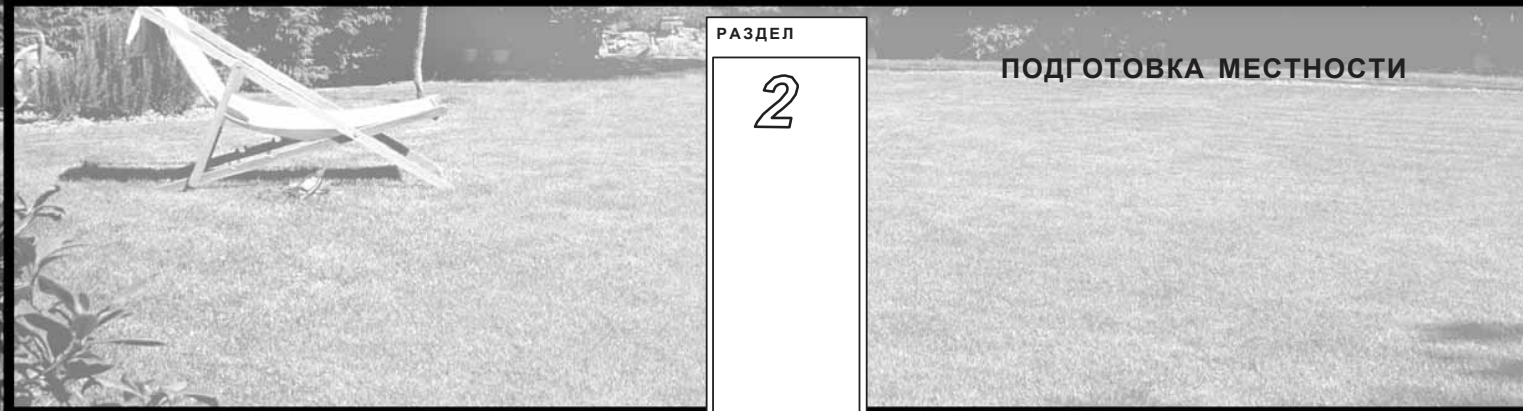
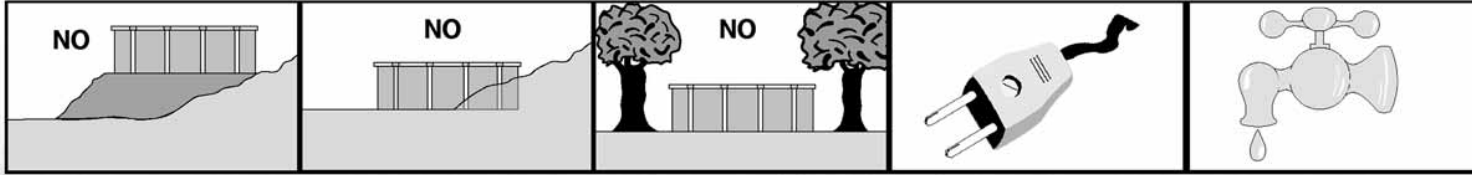

РАЗДЕЛ
2

ПОДГОТОВКА МЕСТНОСТИ

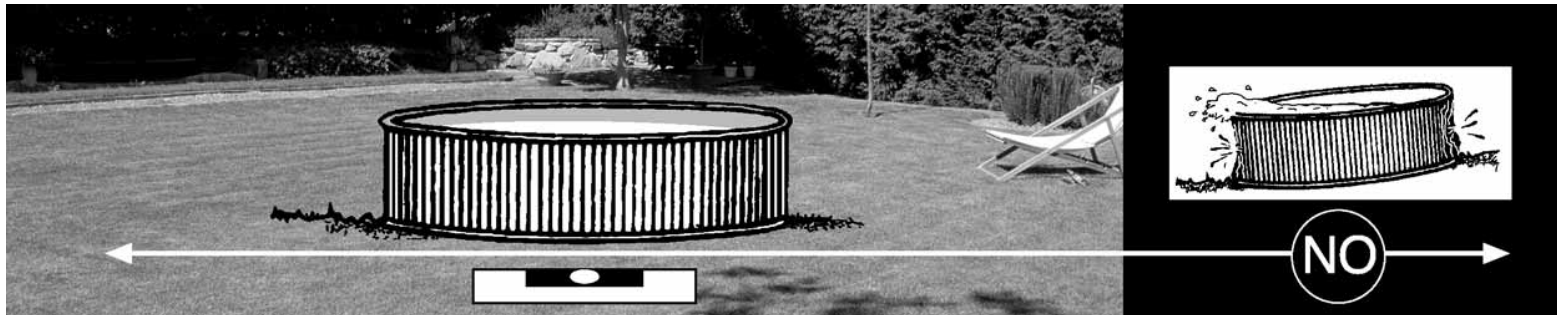

Бассейн должен располагаться на поверхности земли. Он подходит для использования как детьми, так и взрослыми.

Рядом с выбранным местом обязательно наличие дренажного отверстия.

Бассейн должен располагаться на идеально выровненной поверхности, в противном случае давление воды может разорвать стенки бассейна.

Из грунта необходимо удалить корни растений, траву, а также острые объекты, которые могут повредить чашковый пакет.

КОМПЛЕКТУЮЩИЕ Перед установкой необходимо
рассортировать и подготовить все составляющие бассейна

РАЗДЕЛ

		KIT SPR 450 - 820 - 350			KIT PR PRO - FR 450-820-350-300			KIT WPR 450-350-300			
LI 006		1			1			1			
CH 003		1			1			1			
PF 001		28	26	22	28	26	22	18	28	22	18
MC 002		42	39	33	42	39	33	27	42	33	27
PR 007		60	56	48	60	56	48	38	60	48	38
PL 005		1			1			1			
TN 004		21			21			21			
DOSIFICADOR		1			-			-			
DEPURADORA		AR 119 G1			PRO = AR 118 FR = AR 121			AR12100CMP			
ESCALERA		AR109			PRO = AR 109 FR = AR 11			AR109			
TAPIZ / SUELO		1			-			-			
	Ø	3,00	4,00	4,50	4,50	4,00	3,50	3,00	4,50	3,50	3,00
	h	0,80	0,80	0,80	0,80	0,80	0,80	0,80	0,80	0,80	0,80
m ³		7,96	12,06	12,71	12,71	12,06	7,69	5,88	12,71	7,69	5,63

РАЗДЕЛ

3

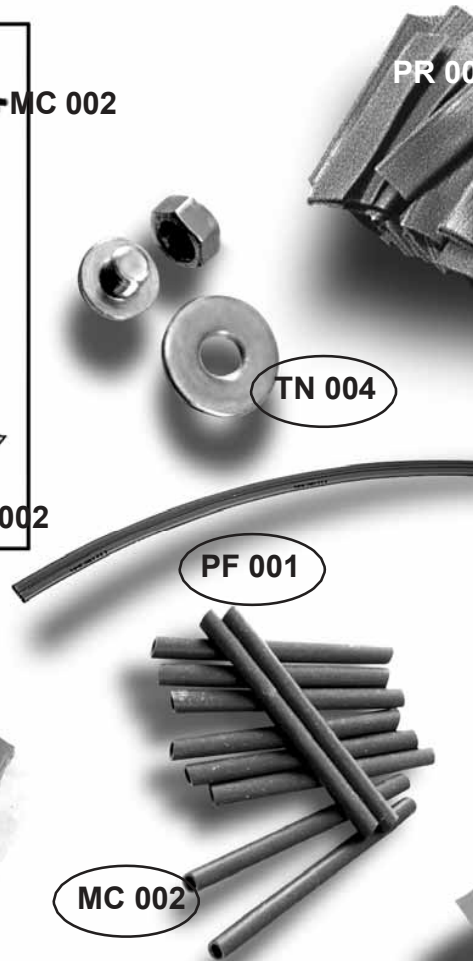
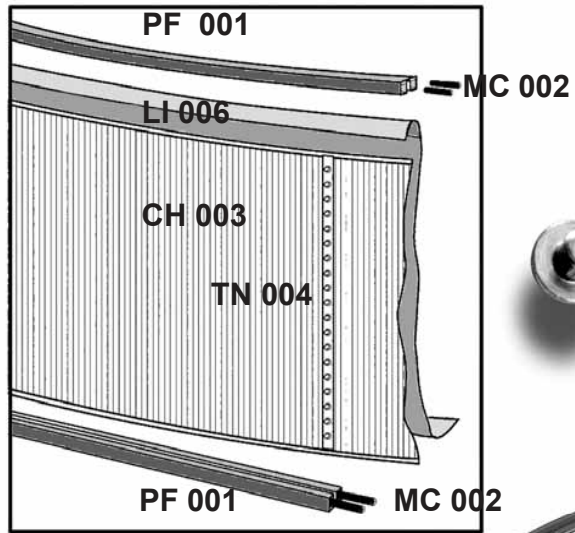

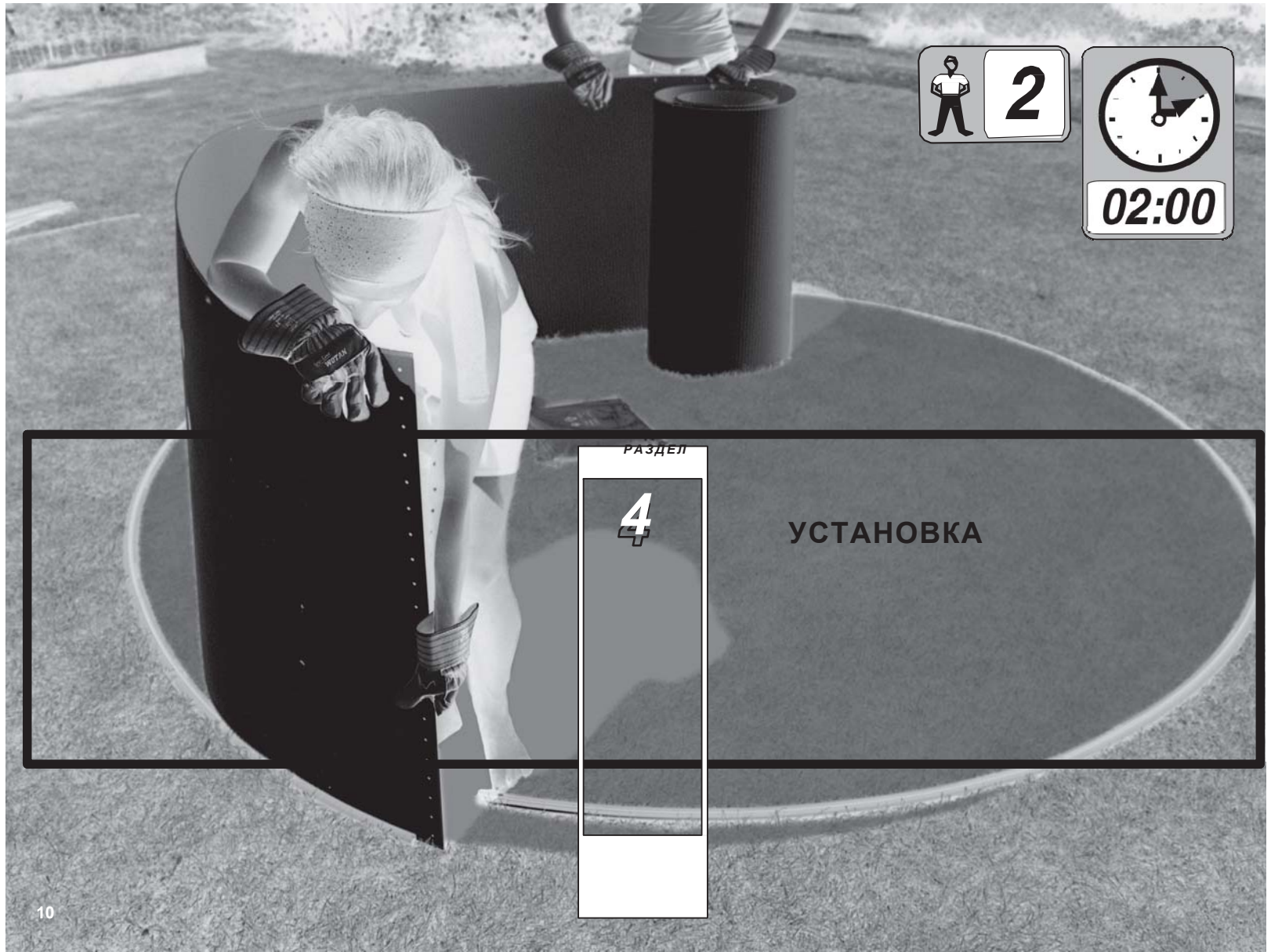

02:00

РАЗДЕЛ

4

УСТАНОВКА

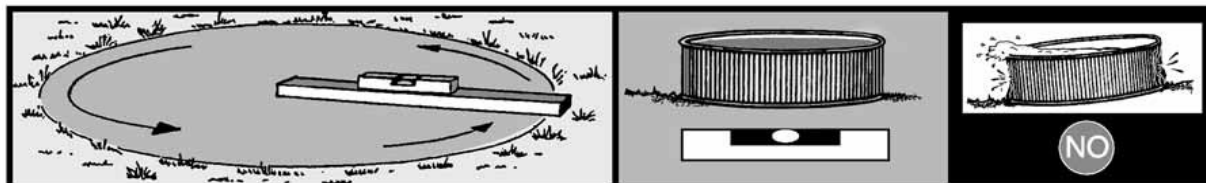

- 1... Сделайте разметку для вашего бассейна с запасом 30 см с каждой стороны (60 см от диаметра)



- 3... Засыпать площадку мелкорассеянным песком



- 2... Снимите верхний слой грунта. Удалите растения, дерн и корни и. т.



- 4... Утрамбовать. Пролить водой. Утрамбовать

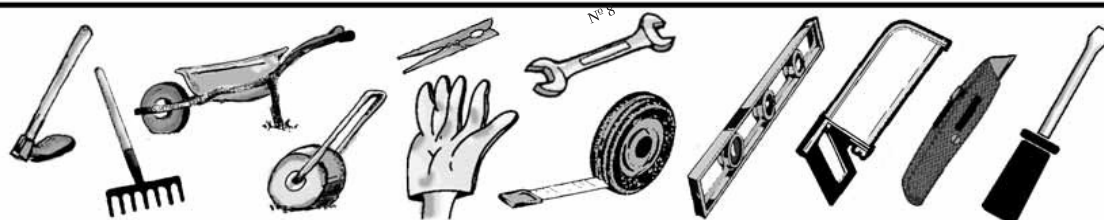
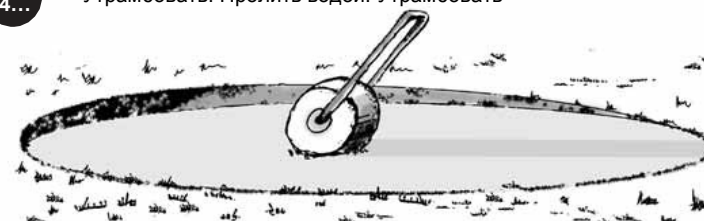

Необходимые инструменты
(не входят в комплектацию бассейна)

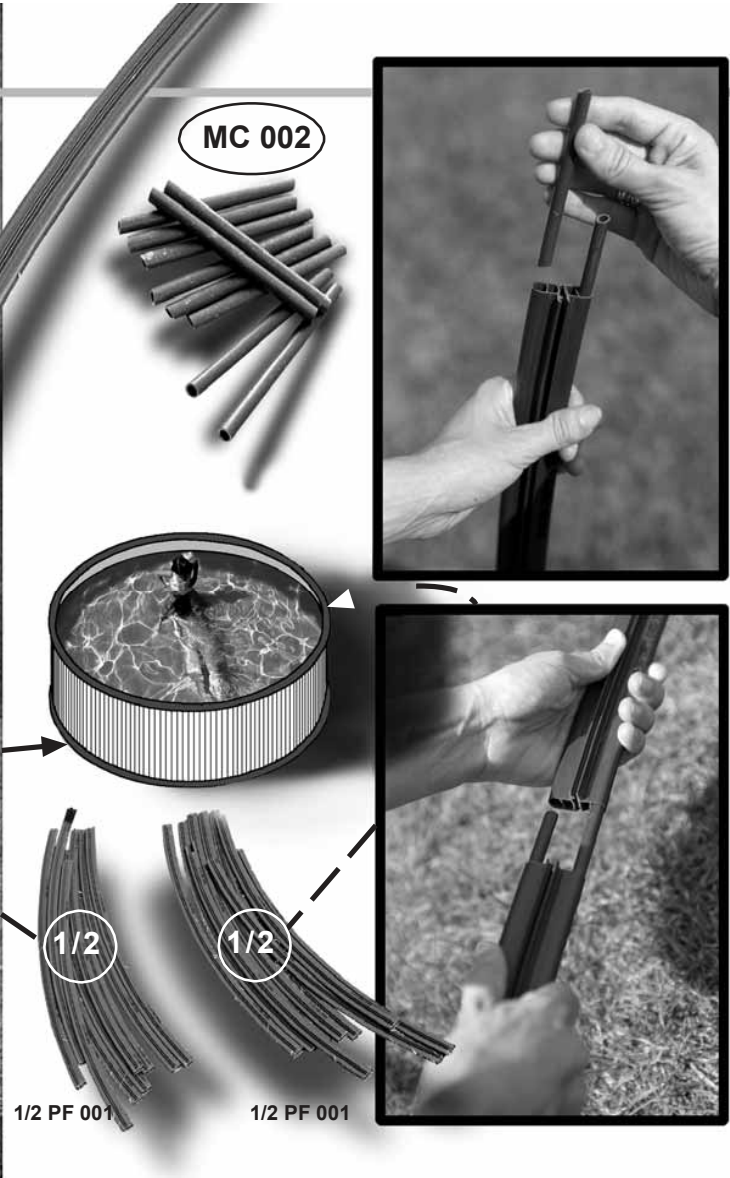
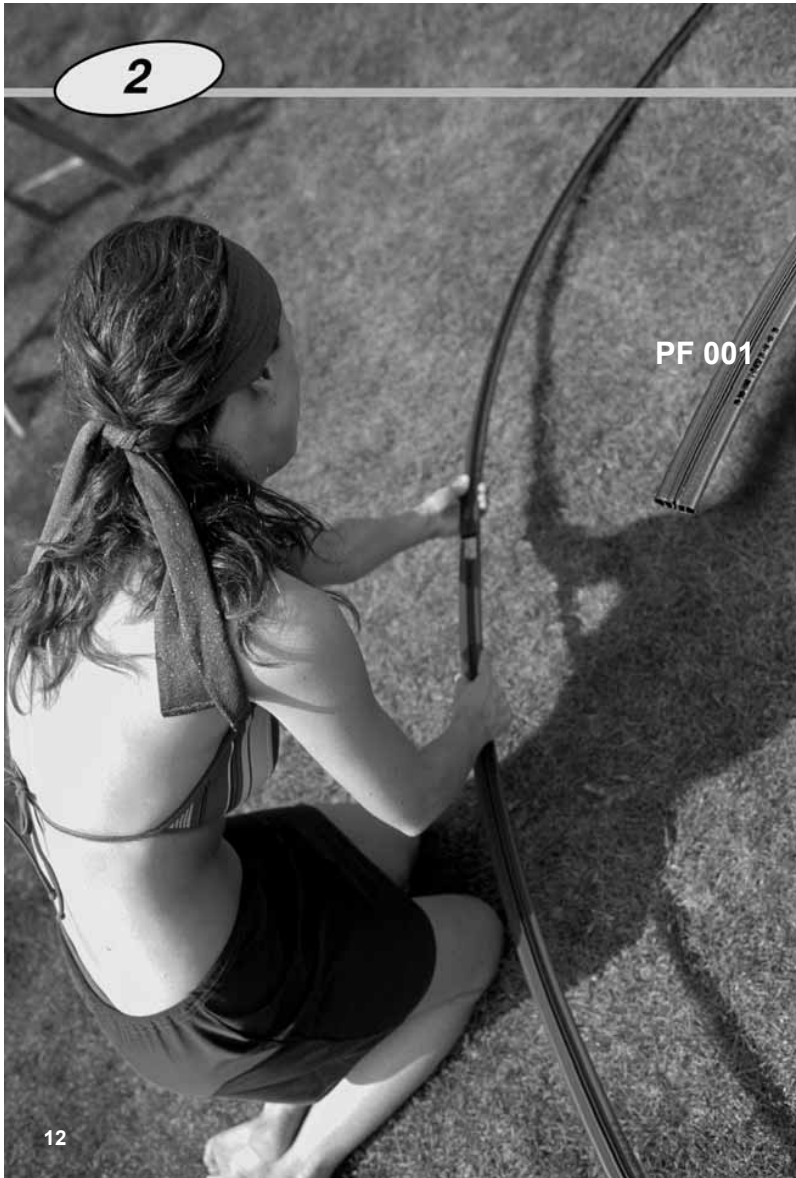

3

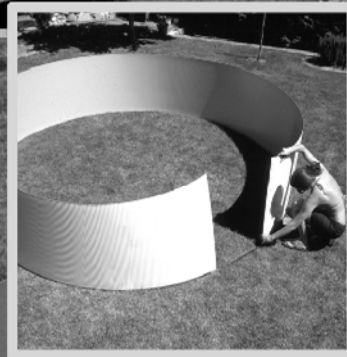
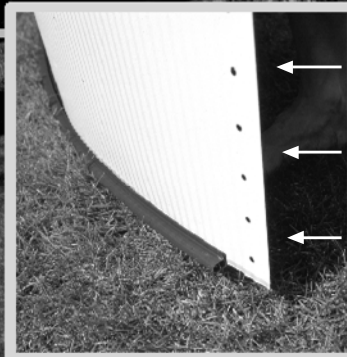

ВНИМАНИЕ: перед установкой, удалите заусенцы на краях стенки бассейна с помощью наждачной бумаги.

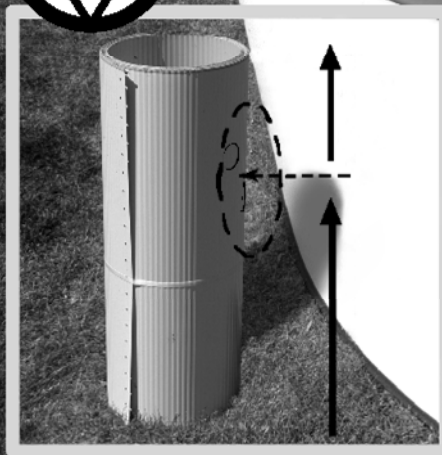

ВНИМАНИЕ: установите стену бассейна таким образом, чтобы отверстия под фильтр располагались сверху.

В моделях WPR отсутствуют вырезы под фильтровальную установку.

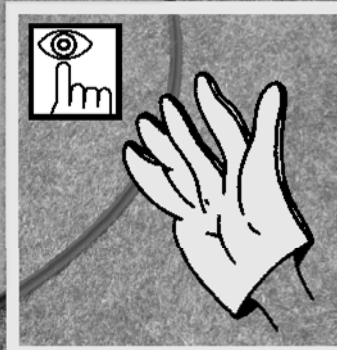



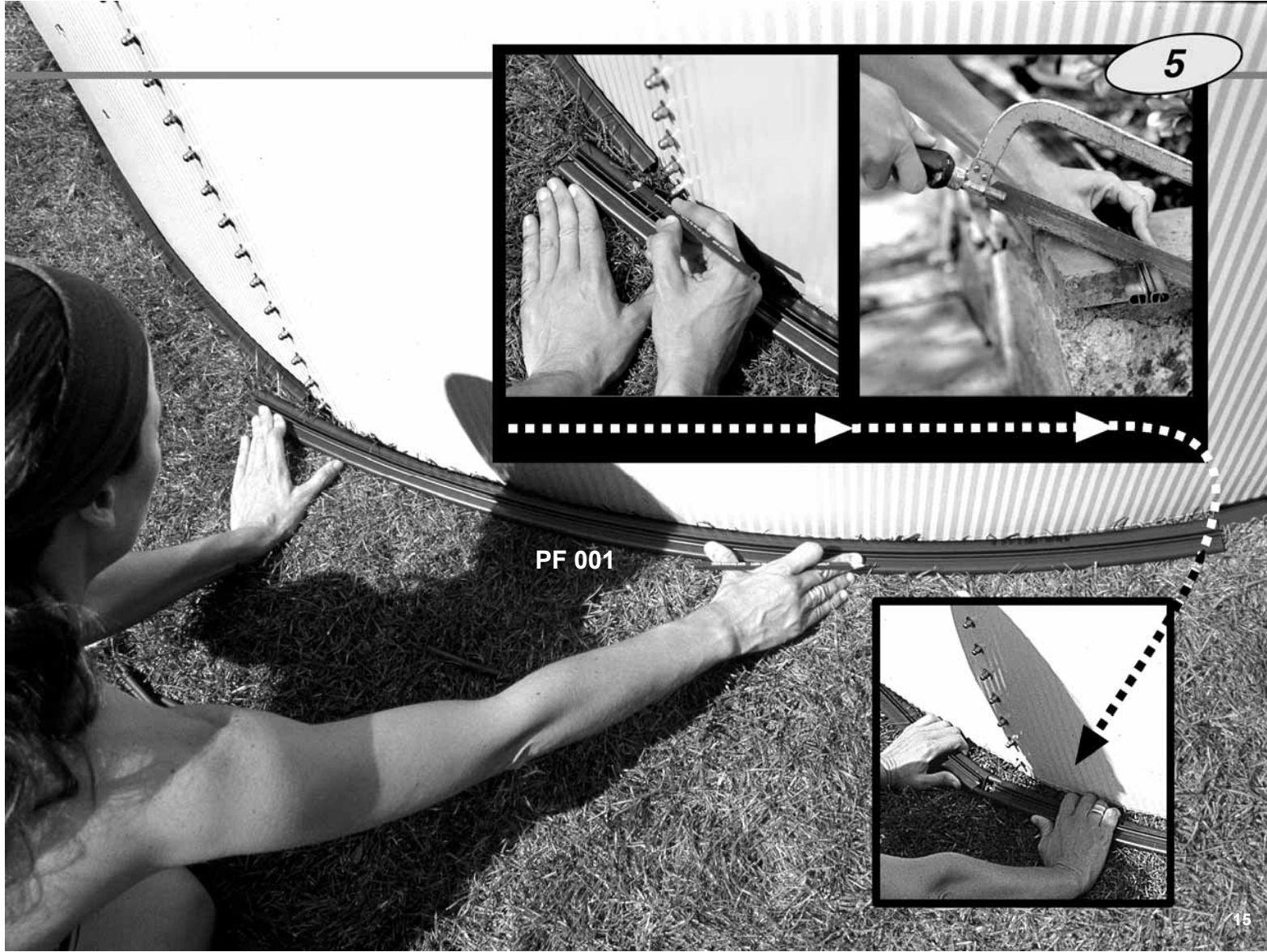

PF 001

5

15



6

PL 005

Установка защитных полос (внутри бассейна): полностью очистите стены и дно бассейна с помощью пылесоса. Прикрепите полосу ПВХ к верхнему болту и протяните по внутренней части бассейна, чтобы полностью закрыть шляпки болтов. Сделайте песчаную отсыпку из просеянного песка, во внутренней части конструкции, в виде свода. Галтель должна слегка заходить на металлический каркас. Всю грязь необходимо убрать со дна бассейна. Разложите нетканый материал по все плоскости. Край материала завести на вертикальную стенку металлического каркаса. Зафиксируйте материал на стенке с помощью скотча.

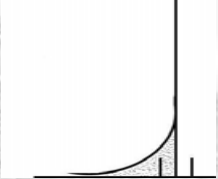



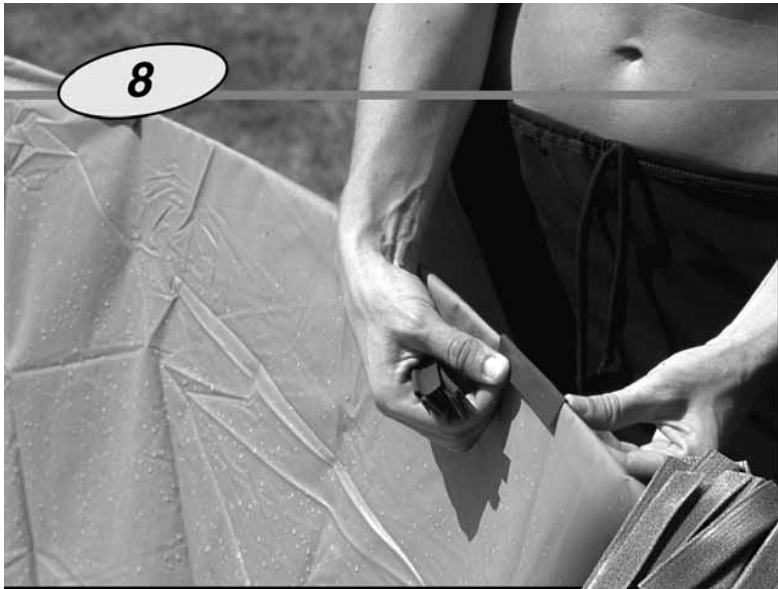

8



PR 007

PF 001



10

Заполните дно бассейна водой (2 см), разгладьте складки и сгибы. Вода должна равномерно распределяться по дну бассейна.

В том случае, если количество воды в одной части бассейна больше, чем в другой, следует очистить чашковый пакет, разобрать бассейн и выровнять поверхность. После этого снова приступить к установке.

При заполнении бассейна следите за расправкой стенок на вертикальной части. При необходимости расправьте образовавшиеся складки. После заполнения бассейна водой установите навесной фильтр на борт.

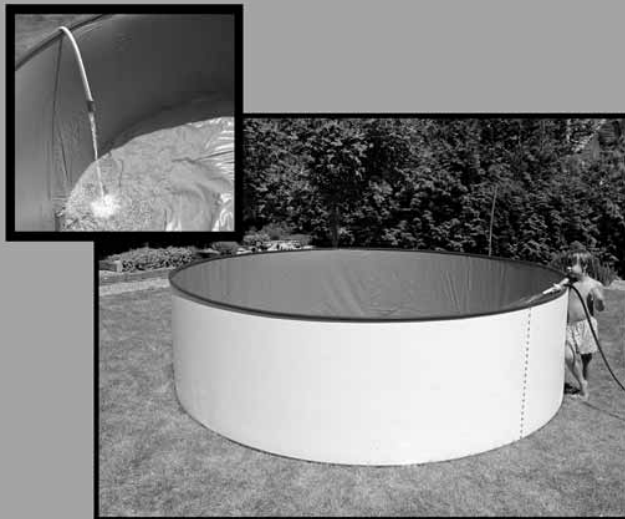



РАЗДЕЛ

ПОДГОТОВКА К ЗИМНЕМУ ПЕРИОДУ

6

ОБСЛУЖИВАНИЕ И ИСПОЛЬЗОВАНИЕ:

- Перед наполнением бассейна убедитесь в том, что все болты хорошо закручены и чашковый пакет очищен.
- Наполняйте бассейн водой, оставив 15 см от верхнего края. Нельзя оставлять бассейн без воды.
- Периодически чистите чашковый пакет. Если Вы случайно повердите чашковый пакет, то Вы можете воспользоваться ремонтным комплектом.
- Не ходите по верхнему борту бассейна
- Лесница используется непосредственно для входы и выхода из бассейна
- Используйте покрывала для бассейна, предназначенные для удержания тепла и содержания воды в чистоте

ХИМИЧЕСКИЕ РЕАГЕНТЫ: перед их использованием необходимо прочитать инструкцию. Храните их вдали от детей, в темном и сухом месте.
ВАЖНО: химические реагенты должны подходить для чашкового пакета

-Первое наполнение: очень важно проверить уровень РН(который должен быть 7,2-7,6) и хлора (0,5-2).

-ХЛОРНЫЕ РЕАГЕНТЫ: цель-поднять уровень хлора до 20 пмл, чтобы устранить микробы и водоросли.

- Проверка: уровень хлора и РН необходимо проверять один-два раза в неделю.

- Внимание: перед тем как плавать в бассейне, сделайте анализ воды с помощью тестера.

В Вашем бассейне всегда должен быть автоматический дозатор хлора. Измерение химических реагентов зависит от нескольких факторов: объем воды в бассейне, частота использования, условия климата, температура воды и расположение бассейна. После добавления реагентов, обязательно перемешайте воду в бассейне с помощью фильтровальной установки

- Технические измерения: убедитесь в том, что фильтр, скиммер, вентили и трубы хорошо подсоединены к бассейну. Когда в бассейне икого нет, включите фильтр для очистки воды. Если температуры воды высокая, то на фильтрацию уйдет гораздо больше времени. Время фильтрации воды составляет около 8 часов в день при температуре воды 21 С. Идеальный вариант: фильтрация 2 часа утром - 4 часа днем - 2 час вечером.

ПРОБЛЕМЫ	ПРИЧИНЫ	РЕШЕНИЯ
Мутная вода	Грязный фильтр, наличие частиц/органических примесей Долгое использование воды	Чистка фильтров, добавление дезинфицирующего средства Урегулирование РН либо щелочности до установленного уровня
Зеленая вода	Рост водорослей	Очистите дно и стенки бассейна. Выровняйте уровень РН. При необходимости добавьте хлор и альгицид
Коричневая вода	Наличие железа или марганца	Выровняйте уровень РН. При необходимости добавьте хлор. Добавьте альгицид или флоаккулянт.
Раздражение глаз и кожи. Неприятный запах	Уровень РН несбалансирован. Органические остатки. Высокий ур-нь хлора	Замените воду в бассейне
ВАЖНОСТЬ КОНТРОЛЯ КАЧЕСТВА ВОДЫ: необходимо проверять качество воды, чтобы предотвратить возможное заражение, отравление организма в результате плохого качества воды.		

ПОДГОТОВКА БАССЕЙНА К ЗИМНЕМУ ПЕРИОДУ:

А) Если Вы решили не убирать бассейн на зиму: (только для морозоустойчивых моделей)

1. Очистите чашковый пакет.
2. Обработайте воду химическими реагентами для зимнего периода.
3. Оставьте воду в бассейне:
 - для бассейнов со скиммером оставьте уровень воды на пять сантиметров ниже форсунки возврата воды
 - для бассейнов с навесной фильтрацией оставьте воды 25-30 см от дна
4. Отсоедините трубы. Не отсоединяйте скиммер и форсунку возврата воды.
5. Закройте бассейн зимним покрывалом и положите какую-нибудь плавающую деталь между покрывалом и водой, чтобы защитить бассейн от замерзания.
6. Фильтр: отсоедините гео от бассейна, прочистите его, опустошите от песка, выньте картридж и просушите его.
7. Аксессуары: уберите все аксессуары (лестница, сигнализация и т.п.), промойте их под проточной водой и высушите.

ИСПОЛЬЗОВАНИЕ БАССЕЙНА ПОСЛЕ ЗИМОВКИ

Уберите зимнее покрывало, установите фильтр, поменяйте, как минимум, 1/3 воды в бассейне и сделайте обработку хлором. Включите фильтр на 8 часов.

Б) Если Вы решили убрать бассейн на зимний период:

1. Опустошите бассейн. Возьмите шланг от фильтра, опустите его в бассейн, подождите чтобы шланг наполнился водой, затем закройте отверстие и выньте шланг из бассейна и перекиньте его через борт - вода самотеком начнет выливаться из бассейна.
2. Вымойте и просушите все составляющие бассейна. Возможно, чашковый пакет потеряет свою эластичность.

OK

