



PBY93 RBY525

***Горелки Мазутные
с пневматическим распылением топлива
короткопламенные
и электронным управлением с помощью
менеджера горения LMV2***

ИНСТРУКЦИЯ ПО МОНТАЖУ, ЭКСПЛУАТАЦИИ и ОБСЛУЖИВАНИЮ

CIB UNIGAS

BURNERS - BRUCIATORI - BRULERS - BRENNER - QUEMADORES - ГОРЕЛКИ

M039279NA Rel.0.1 11/2012

ВВЕДЕНИЕ

- НАСТОЯЩАЯ ИНСТРУКЦИЯ ПО МОНТАЖУ, ЭКСПЛУАТАЦИИ И ОБСЛУЖИВАНИЮ СОСТАВЛЯЕТ НЕОТЪЕМЛЕМУЮ И ВАЖНУЮ ЧАСТЬ ИЗДЕЛИЯ И ДОЛЖНА БЫТЬ ПЕРЕДАНА ПОЛЬЗОВАТЕЛЮ.
- НАСТОЯЩАЯ ИНСТРУКЦИЯ ПРЕДНАЗНАЧЕНА КАК ДЛЯ ПОЛЬЗОВАТЕЛЯ, ТАК И ДЛЯ ПЕРСОНАЛА, ОСУЩЕСТВЛЯЮЩЕГО МОНТАЖ И ОБСЛУЖИВАНИЕ ИЗДЕЛИЯ .
- ДОПОЛНИТЕЛЬНАЯ ИНФОРМАЦИЯ О РАБОТЕ И ОГРАНИЧЕНИЯХ В ИСПОЛЬЗОВАНИИ ПРИВЕДЕНА ВО ВТОРОЙ ЧАСТИ НАСТОЯЩЕЙ ИНСТРУКЦИИ, КОТОРУЮ МЫ НАСТОЙЧИВО РЕКОМЕНДУЕМ ПРОЧИТАТЬ.
- СОХРАНЯТЬ ИНСТРУКЦИЮ НА ПРОТЯЖЕНИИ ВСЕГО СРОКА ЭКСПЛУАТАЦИИ АППАРАТА.

1) ОБЩИЕ ПРАВИЛА ИСПОЛЬЗОВАНИЯ

Монтаж должен осуществляться квалифицированным персоналом в соответствии с инструкциями завода-изготовителя и нормами по действующему законодательству. Под квалифицированным персоналом понимается персонал, технически компетентный в сфере применения аппарата (бытовой или промышленной), в частности, сервисные центры, имеющие разрешение завода-изготовителя. Завод-изготовитель не несёт ответственности за вред, нанесённый из-за ошибки при монтаже аппарата.

При распаковке проверьте целостность оборудования; в случае сомнений не используйте аппарат, а обратитесь к поставщику.

Берегите от детей элементы упаковки (деревянный ящик, гвозди, скобы, полиэтиленовые пакеты, пенополистирол, и т.д.).

Перед осуществлением чистки или технического обслуживания необходимо обесточить аппарат.

• Не закрывайте решётки воздухопроводов. В случае неисправности и/или плохой работы аппарата, выключите его, не пытайтесь отремонтировать аппарат. Обращайтесь только к квалифицированным специалистам. Во избежание нарушения безопасности ремонт изделий должен осуществляться только сервисным центром, имеющим разрешение завода-изготовителя, с использованием исключительно запчастей завода-изготовителя.

Чтобы гарантировать надёжность аппарата и его правильное функционирование необходимо:

- а) осуществлять периодическое сервисное обслуживание при помощи квалифицированного персонала в соответствии с инструкциями завода-изготовителя;
- б) при принятии решения о прекращении использования аппарата, необходимо обезвредить все части, которые могут послужить источником опасности;
- в) в случае продажи аппарата или передачи другому владельцу, проконтролируйте, чтобы аппарат имел настоящую инструкцию, к которой может обратиться новый владелец и/или наладчик;
- г) для всех аппаратов с дополнительными блоками и оборудованием (включая электрическое) необходимо использовать только комплектующие завода-изготовителя. Данный аппарат должен быть использован только по назначению. Применение в других целях считается неправильным и, следовательно, опасным. Завод-изготовитель не несёт никакой контрактной или внеконтрактной ответственности за вред, причинённый неправильным монтажом и эксплуатацией, несоблюдением инструкций завода-изготовителя.

2) МЕРЫ ПРЕДОСТОРОЖНОСТИ ПРИ ЭКСПЛУАТАЦИИ ГОРЕЛОК.

Горелка должна быть установлена в помещении с вентиляцией в соответствии с действующими нормами и достаточной для хорошего горения.

Допускается использование горелок, изготовленных исключительно в соответствии с действующими нормами.

Горелка должна использоваться только по назначению.

Перед подключением горелки убедитесь, что данные, указанные на табличке горелки соответствуют данным сети питания (электричество, газ, дизель или другой вид топлива).

Части горелки, расположенные рядом с пламенем и системой подогрева топлива, нагреваются во время работы

горелки и остаются горячими в течение некоторого времени после её отключения. Не прикасайтесь к ним.

В случае принятия решения о прекращении использования аппарата по какой-либо причине квалифицированным персоналом должны быть выполнены следующие операции:

- а) обесточить аппарат, отключив кабель питания на главном выключателе;
- б) отключить подачу топлива при помощи ручного отсечного клапана, извлекая приводные маховички.

Особые меры предосторожности

Убедитесь, что во время монтажа горелка была хорошо прикреплена к теплогенератору, и пламя образуется только внутри камеры сгорания генератора.

Перед запуском горелки и, по крайней мере, один раз в год, вызывать квалифицированный персонал для выполнения следующих операций:

- а) регулировка подачи топлива в зависимости от мощности теплогенератора;
- б) регулировка подачи поддерживающего горение воздуха с целью получения по крайней мере минимально допустимого КПД в соответствии с действующим законодательством;
- в) осуществление проверки процесса сгорания во избежание выделения неотработанных или вредных газов, превышающего уровень, установленный действующими нормами;
- г) проверка работы регулировочных и предохранительных устройств;
- д) проверка правильной работы продуктов сгорания;
- е) проверка затяжки всех систем механической блокировки регулировочных устройств после завершения регулировки;
- ж) проверка наличия инструкции по эксплуатации и обслуживанию горелки в помещении котельной.

В случае аварийной блокировки, сбросить блокировку нажав специальную кнопку RESET. В случае новой блокировки - обратиться в службу техпомощи, не выполняя новых попыток сброса блокировки..

Эксплуатация и обслуживание горелки должны выполняться исключительно квалифицированным персоналом в соответствии с нормами по действующему законодательству.

3) ОБЩИЕ ПРАВИЛА ПРИ РАБОТЕ В ЗАВИСИМОСТИ ОТ ТИПА ПИТАНИЯ.

3а) ЭЛЕКТРОПИТАНИЕ

Электробезопасность аппарата обеспечивается только при условии его правильного подключения к эффективному заземляющему устройству, выполненного в соответствии с действующими нормами безопасности. Необходимо проверить соблюдение этого основного требования безопасности. В случае сомнения, обратитесь к квалифицированному персоналу для выполнения тщательной проверки электрооборудования, т.к. завод-изготовитель не несёт ответственность за вред, причинённый отсутствием заземления устройства.

Квалифицированный персонал должен проверить, чтобы характеристики электросети соответствовали максимальной потребляемой мощности аппарата, указанной на табличке, удостоверившись, в частности, что сечение проводов системы соответствует мощности, потребляемой аппаратом. Для подключения аппарата к электросети не допускается использование переходных устройств, многоконтактных розеток и/или удлинителей.

Для подключения аппарата к сети необходим многополюсный выключатель в соответствии с нормами безопасности по действующему законодательству.

Использование любого компонента, потребляющего электроэнергию, требует соблюдения основных правил, таких как:

- а) не прикасаться к аппарату мокрыми или влажными частями тела и/или когда вы находитесь босиком;
- б) не дёргать электропровода;
- в) не оставлять аппарат под влиянием атмосферных факторов (дождь, солнце, и т.д.), за исключением предусмотренных случаев;
- г) не допускать использование аппарата детьми и неопытными людьми.

Не допускается замена кабеля питания аппарата пользователем. В случае повреждения кабеля необходимо отключить горелку и для замены обратиться исключительно к квалифицированному персоналу.

В случае отключения аппарата на определённый период рекомендуется отключить питание всех компонентов системы, потребляющих электроэнергию (насосы, горелка, и т. д.).

36) ТОПЛИВО: ГАЗ, ДИЗЕЛЬ, ИЛИ ДРУГИЕ ВИДЫ

Общие правила

Подключение горелки должно выполняться квалифицированным персоналом в соответствии с нормами и предписаниями по действующему законодательству, т.к. ошибка при подключении может стать причиной нанесения вреда людям, животным или вещам, за который завод-изготовитель не несёт никакой ответственности. До монтажа рекомендуется тщательно прочистить топливопровод агрегата, чтобы удалить случайные остатки, которые могут нарушить нормальную работу горелки.

Перед первым запуском горелки квалифицированный персонал должен проверить:

- а) внутреннюю и наружную герметичность топливопровода;
- б) соответствие расхода топлива требуемой мощности горелки;
- в) соответствие применяемого топлива характеристикам горелки;
- г) соответствие давления подачи топлива указанным на заводской табличке данным;
- е) соответствие системы подачи топлива требуемому горелкой расходу, а также её оборудование всеми контрольно-предохранительными приспособлениями, предусмотренными нормами по действующему законодательству.

В случае отключения аппарата на определённый период перекройте кран или краны подачи топлива.

Общие правила при использовании газа

Квалифицированный персонал должен проверить:

- а) соответствие газовой линии и газовой рампы нормам по действующему законодательству;
- б) герметичность всех газовых соединений;
- в) наличие вентиляции в помещении котельной, обеспечивающей постоянное поступление воздуха в соответствии с нормативами по действующему законодательству и, в любом случае, необходимое для хорошего горения.

Не используйте газовые трубы в качестве заземления для электроприборов.

Не оставляйте неиспользуемую горелку включенной и перекройте газовый кран.

В случае длительного отсутствия пользователя перекройте главный кран подачи газа к горелке.

Если пахнет газом:

- а) не включать свет, не пользоваться телефоном или другими приборами, которые могли бы стать источником появления искр;
- б) немедленно открыть двери и окна, чтобы проветрить помещение;
- в) перекрыть газовые краны;
- г) обратиться за помощью к квалифицированному персоналу.

Не загромождайте вентиляционные отверстия помещения, где установлен газовый аппарат во избежание возникновения опасных ситуаций, таких как образование токсичных и взрывоопасных смесей.

ПРИМЕНЯЕМЫЕ НОРМАТИВЫ И ДИРЕКТИВЫ

Горелки газовые

Европейские Директивы:

- 2009/142/CEE (Директива по газу);
- 2006/95/CEE (Директива по Низкому Напряжению);
- 2004/108/CEE (Директива по Электромагнитной Совместимости).

Соответствующие нормативы:

- UNI EN 676 (Горелки газовые);
- CEI EN 60335-1 (Безопасность при эксплуатации электрических приборов бытового назначения и им подобных);
- EN 50165 (Требования по безопасности электрических систем).

Горелки дизельные

Европейские Директивы:

- 2006/95/CEE (Директива по Низкому Напряжению);
- 2004/108/CEE (Директива по Электромагнитной Совместимости).

Соответствующие нормативы:

- CEI EN 60335-1 (Безопасность при эксплуатации электрических приборов бытового назначения и им подобных);
- EN 50165 (Требования по безопасности электрических систем).

Нормативы итальянские:

- UNI 7824 (Горелки дизельные с наддувом воздуха).

Горелки мазутные

Европейские Директивы:

- 2006/95/CEE (Директива по Низкому Напряжению);
- 2004/108/CEE (Директива по Электромагнитной Совместимости).

Соответствующие нормативы:

- CEI EN 60335-1 (Безопасность при эксплуатации электрических приборов бытового назначения и им подобных);
- EN 50165 (Требования по безопасности электрических систем).

Нормативы итальянские:

- UNI 7824 (Горелки мазутные с наддувом воздуха).

Горелки комбинированные газо-дизельные

Европейские Директивы:

- 2009/142/CEE (Директива по газу);
- 2006/95/CEE (Директива по Низкому Напряжению);
- 2004/108/CEE (Директива по Электромагнитной Совместимости).

Соответствующие нормативы:

- UNI EN 676 (Горелки газовые);
- CEI EN 60335-1 (Безопасность при эксплуатации электрических приборов бытового назначения и им подобных);
- EN 50165 (Требования по безопасности электрических систем).

Нормативы итальянские:

- UNI 7824 (Горелки дизельные с наддувом воздуха).

Горелки комбинированные газо-мазутные

Европейские Директивы:

- 2009/142/CEE (Директива по газу);
- 2006/95/CEE (Директива по Низкому Напряжению);
- 2004/108/CEE (Директива по Электромагнитной Совместимости).

Соответствующие директивы:

- CEI EN 60335-1 (Безопасность при эксплуатации электрических приборов бытового назначения и им подобных);
- EN 50165 (Требования по безопасности электрических систем).

Директивы итальянские

- UNI 7824 (Горелки мазутные с наддувом воздуха).

ЧАСТЬ I: ИНСТРУКЦИЯ ПО МОНТАЖУ

ОБЩИЕ ХАРАКТЕРИСТИКИ

Эти горелки были задуманы и сконструированы для применения на котлах, у которых очень большой объем камеры сгорания и, в то же время, трубный пучок находится в непосредственной близости с соплом горелки. Пламя, образуемое этой особенной серией горелок, на самом деле очень короткое, но его энергии хватает на то, чтобы охватить всю камеру сгорания, а значит передать все тепло воде, что позволяет достигать очень высокий КПД.

Изготовление и испытания горелок были выполнены как в лаборатории, так и непосредственно на местах, с учетом всех особенностей этих котлов, таких как необходимость работы при небольшом разряжении, необходимость разогрева котла в течении длительного времени при низких температурах, прежде, чем использовать его на полной мощности. Пламя было разбито на несколько пламеней меньшего размера, которые обеспечивают ту же мощность, но при этом энергия распределяется однородно по всей камере сгорания, не подвергая напряжению конструкцию котла.

Модуляция пламени производится модулятором, который получает информацию через датчик давления, чем и довершается функциональность этой гаммы горелок. Их можно применять с любым типом топлива, а также их можно модифицировать так, как это считает целесообразным клиент. Они оснащены всеми предохранительными приборами, предусмотренными нормативами. Эти горелки могут быть смонтированы на системах с электронным контролем последнего поколения.



Рис. 1

Каким образом интерпретируется “Диапазон работы” горелки

Для того, чтобы убедиться, что горелка соответствует теплогенератору, на котором она будет устанавливаться, требуется знать следующие параметры:

Мощность в топке котла в кВт или ккал/час (кВт = ккал/час : 860);

Аэродинамическое давление в камере сгорания, называемое также и потерей давления (D_p) со стороны уходящих газов (это значение необходимо взять с таблички или из инструкций теплогенератора);

Например:

- Мощность в топке теплогенератора: 600 кВт,
- Аэродинамическое сопротивление в камере сгорания: 4 мбара

Найти на графике “Диапазон работы горелки” (Рис. 2) точку пересечения вертикальной линии, которая обозначает мощность в топке и горизонтальной, обозначающей интересующее вас значение аэродинамического давления.

Горелка будет считаться подходящей только в том случае, если точка пересечения “А” двух прямых окажется внутри обведенного жирной линией контура диапазона работы горелки



Рис. 2

Эти данные относятся к стандартным условиям: при атмосферном давлении в 1013 мбар и температуре окружающей среды в 15°C.

Маркировка горелок

Горелки различаются по типам и моделям. Маркировка моделей следующая.

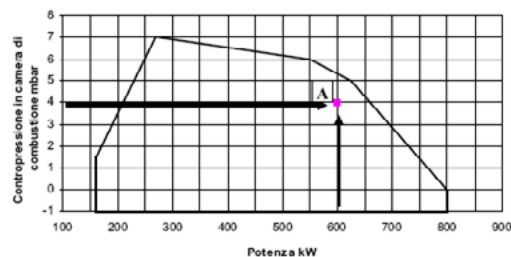
| Тип (1) | РВУ93 | Модель | Н- (2) | MD. (3) | S. (4) | *. (5) | VS. (6) | EA (7) |
|----------------------------|--|--------|-----------|------------|-----------|-----------|------------|-----------|
| (1) ТИП ГОРЕЛКИ | РВУ93 | | | | | | | |
| (2) ТИП ТОПЛИВА | Н = мазутное топливо с макс вязкостью 4000 сСт (50 °Е) @ 50 °С | | | | | | | |
| (3) РЕГУЛИРОВАНИЕ | PR - Прогрессивное MD - Модулирующее | | | | | | | |
| (4) СОПЛО | S – Стандартное L - Длинное | | | | | | | |
| (5) СТРАНА НАЗНАЧЕНИЯ | * - смотрите заводскую табличку | | | | | | | |
| (6) СПЕЦИАЛЬНЫЕ ИСПОЛНЕНИЯ | VS - Многоголовочная | | | | | | | |
| (7) ЭЛЕКТРОННЫЙ КОНТРОЛЬ | EA = горелка с электронным управлением, без частотного преобразователя EB = горелка с электронным управлением, с частотным преобразователем | | | | | | | |

Технические характеристики

| ГОРЕЛКА | | РВУ93 | РВУ525 |
|---------------------------------|-----------------|--|--|
| Мощность | мин - макс кВт | 900 - 3700 | 1800 - 7300 |
| Тип топлива | | мазут | мазут |
| Вязкость | | см. таблицу "Идентификация горелок" | см. таблицу "Идентификация горелок" |
| Расход мазута | мин.-макс. кг/ч | 78 - 323 | 157 - 636 |
| Давление газа | макс. мбар | 500 | 500 |
| Давление газа за стабилизатором | мбар | 100 | 100 |
| Давление сжатого воздуха | мин - макс бар | 6 - 10 | 6 - 10 |
| Электрическое напряжение | | 400V 3N а.с. 50Hz | 400V 3N а.с. 50Hz |
| Общая электрическая мощность | кВт | 26.75 | 43.75 |
| Двигатель вентилятора | кВт | 7.5 | 18.5 |
| Двигатель насоса | кВт | 0.75 | 0.75 |
| Резисторы подогревателя | кВт | 18 | 24 |
| Класс защиты | | IP40 | IP40 |
| Тип регулирования | | Прогрессивное - Модулирующее | Прогрессивное - Модулирующее |
| Рабочая температура | °С | -10 ÷ +50 | -10 ÷ +50 |
| Температура хранения | °С | -20 ÷ +60 | -20 ÷ +60 |
| Тип работы* | | Прерывный | Прерывный |

Низшая теплота сгорания мазута (Н_i): 41.29 Мджоуль/кг (среднее значение).

*.ПРИМЕЧАНИЕ ОТНОСИТЕЛЬНО ТИПА РАБОТЫ ГОРЕЛКИ: в целях безопасности, горелка должна автоматически отключаться 1 раз каждые 24 часа непрерывной работы.

ВНИМАНИЕ: горелки поставляются под трехфазное питание в 400 Вольт; в случае трехфазного питания в 230 Вольт - необходимо заменить термореле. Максимальная мощность указана при аэродинамическом сопротивлении в камере сгорания, равном "0".

**Габаритные размеры в мм
РВУ93**

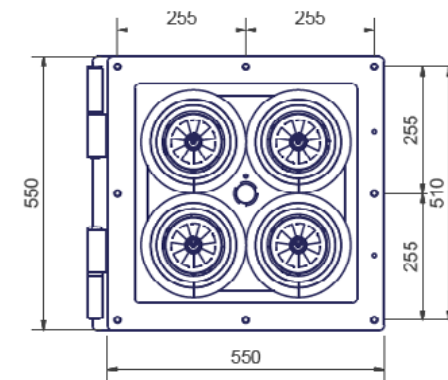
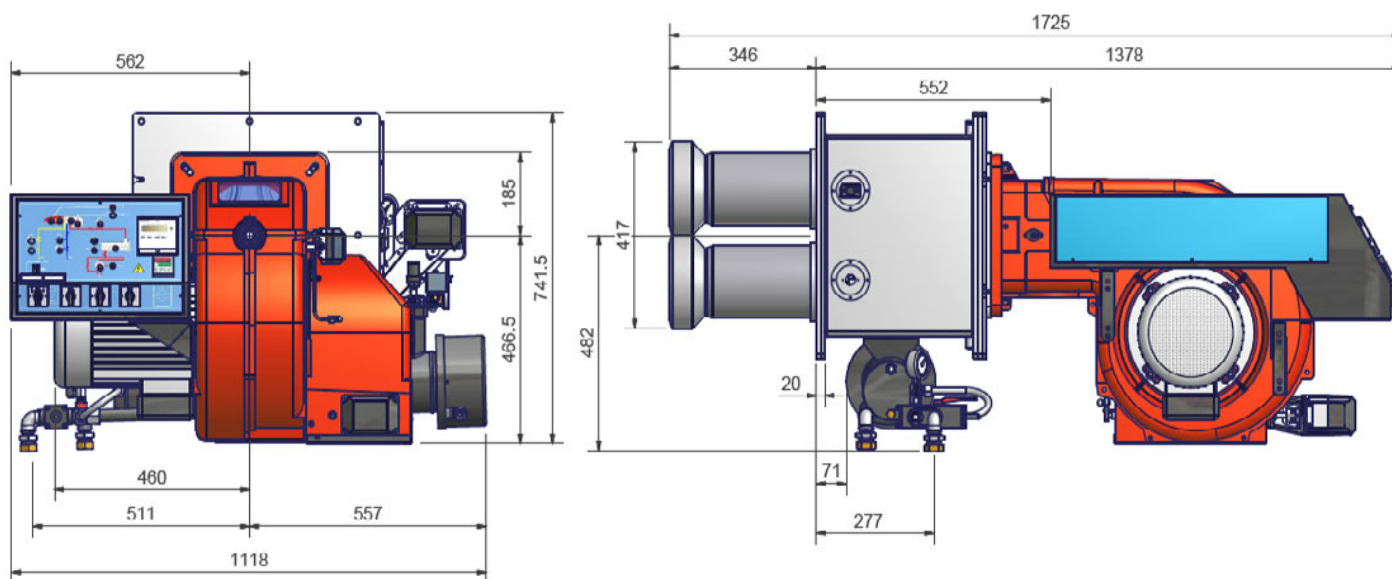

Фланец горелки

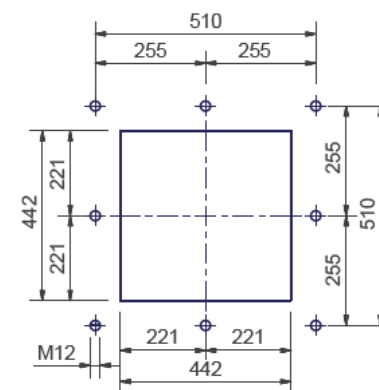

Рекомендуемая амбразура котла

RBY525

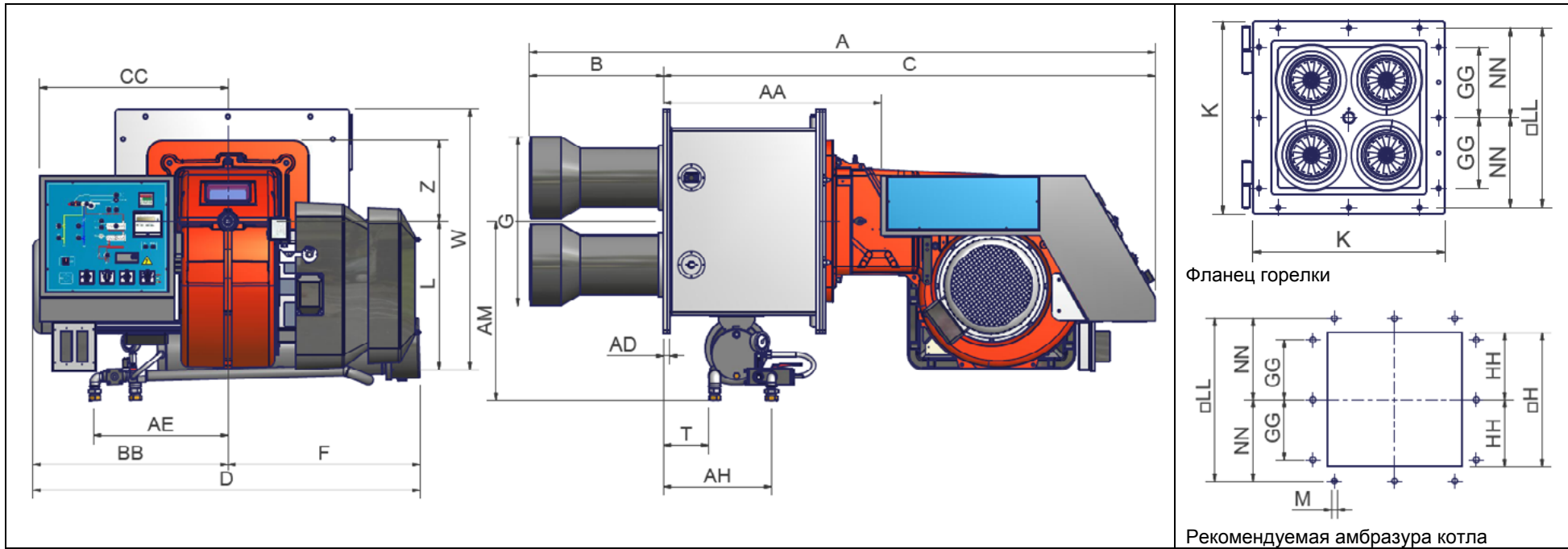

| | A | AD | AE | B | BB | C | CC | D | F | G | GG | H | HH | K | L | LL | M | NN | T | Z |
|---------------------|------|----|-----|-----|-----|------|-----|------|-----|-----|-----|-----|-----|-----|-----|-----|-----|-----|-----|-----|
| RBY525 VS EA | 2088 | 20 | 448 | 447 | 650 | 1640 | 628 | 1291 | 641 | 563 | 275 | 700 | 350 | 750 | 496 | 700 | M16 | 350 | 150 | 270 |

Рабочие диапазоны

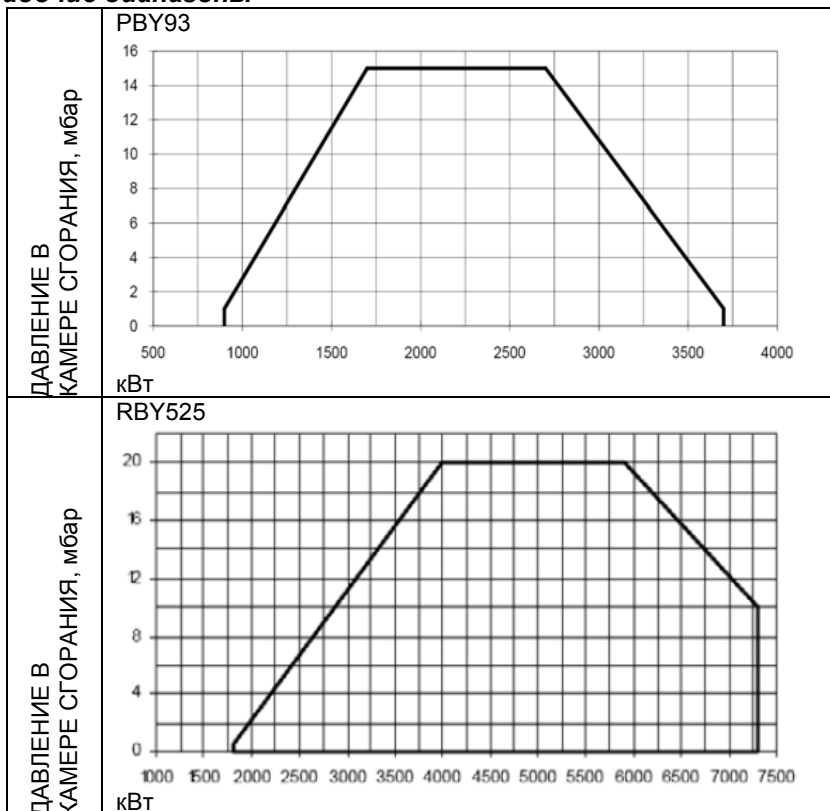

Чтобы получить мощность в ккал/ч, умножить значение в кВт на 860.

Эти данные относятся к стандартным условиям: атмосферное давление 1013 мбар и температура окружающей среды 15°C.

ПРЕДУПРЕЖДЕНИЕ: диапазон работы представляет собой диаграмму, которая отображает результаты, достигнутые на заводе во время сертификации или лабораторных испытаний, но не представляет собой диапазон регулирования горелки. Точка максимальной мощности на таком графике, обычно достигается при установке головы сгорания в положение "MAX" (см. параграф "Регулирование головы сгорания"); а точка минимальной мощности, наоборот, при установке головы сгорания в положение "MIN". Так как голова сгорания регулируется раз и навсегда во время первого розжига таким образом, чтобы найти правильный компромисс между топочной мощностью и характеристиками теплогенератора, это вовсе не означает, что действительная минимальная рабочая мощность будет соответствовать минимальной мощности, которая читается на рабочем графике.

МОНТАЖ И ПОДКЛЮЧЕНИЕ

Упаковка

Горелки поставляются в деревянных ящиках размерами:

СЕРИЯ 90: 1720 мм x 1500 мм x 1150 мм (L x P x H)

СЕРИЯ 500: 1720 мм x 1500 мм x 1150 мм (L x P x H)

Такие упаковки боятся сырости и не предназначены для штабелирования. В каждой упаковке находятся:

- горелка;
- прокладка, устанавливаемая между горелкой и котлом;
- мазутный фильтр и шланги
- мазутный насос
- пакет с документацией.

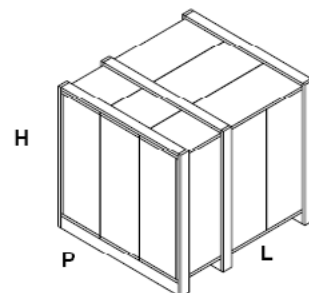

При утилизации упаковки соблюдать процедуры, предусмотренные действующими нормативами по утилизации материалов.

Подъем и перенос горелки

| | |
|--|---|
| | ВНИМАНИЕ! Все операции по подъему и переносу горелки должны выполняться обученным для выполнения такой работы персоналом. В случае, если эти операции не будут выполняться должным образом, существует риск опрокидывания и падения горелки. |
| | Для переноса горелки использовать средства с соответствующей грузоподъемностью (См. параграф "Технические характеристики"). Горелку без упаковки можно поднимать и перевозить исключительно с помощью вилочной электрокары. |

Горелка установлена на специальную раму-подставку в целях удобства ее перемещения с помощью электрокары с вилочным захватом: вилка захвата должна помещаться в отверстия А и В.

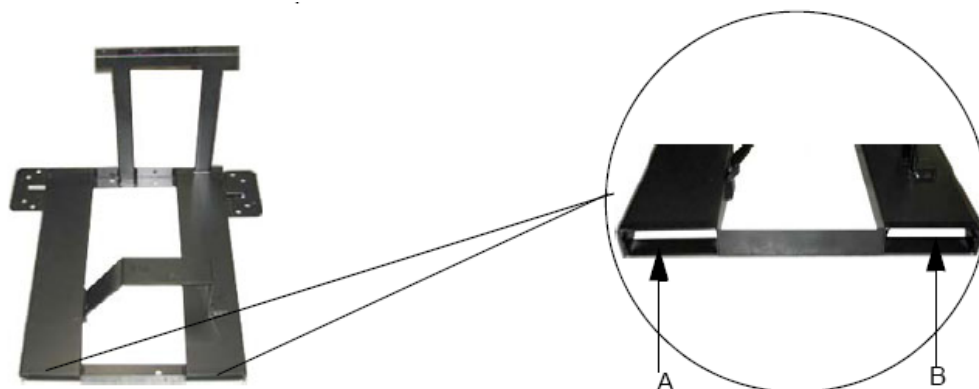

Горелка создана для работы в том положении, которое указано на нижеследующем рисунке. Верхняя часть соединительного фланца, с помощью которого она крепится к теплогенератору, должна быть горизонтальной с целью достижения правильного наклона бачка для предварительного разогрева топлива. При необходимости монтажа в другом положении - обратиться в Техотдел фирмы.

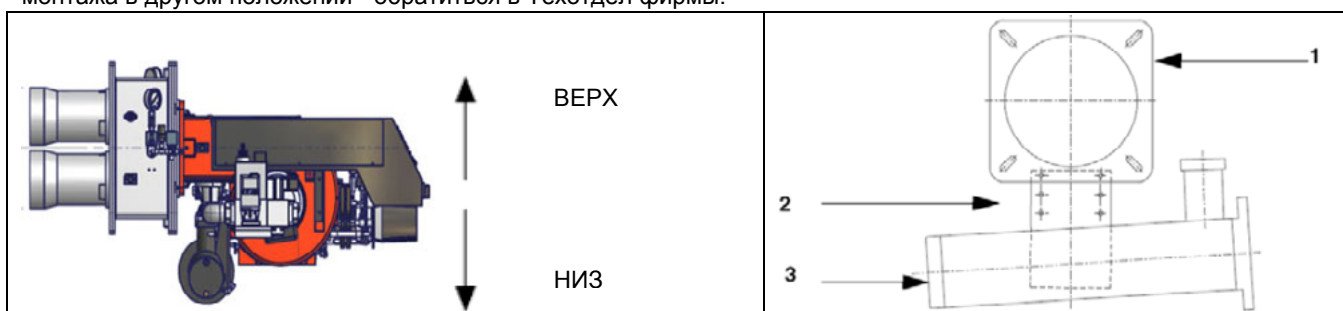

Описание

- 1 Фланец горелки (на рисунке изображена верхняя часть)
- 2 Скоба
- 3 Бачок - подогреватель, встроенный в горелку

Монтаж горелки на котел

Для того, чтобы установить горелку на котел, действовать следующим образом:

- 1). вставить, в соответствии с амбразурой на передней стенке котла крепежные винты, согласно шаблона, описанного в параграфе "Габаритные размеры"
- 2). установить прокладку на фланце горелки
- 3). установить горелку на котел
- 4). закрепить ее с помощью гаек к крепежным винтам котла, согласно схеме на Рис. 3.
- 5). По завершении монтажа горелки на котёл, позаботьтесь о том, чтобы пространство между соплом горелки и огнеупорным краем отверстия котла было герметически закрыто специальным изолирующим материалом (валик из жаропрочного волокна или огнеупорного цемента).



Рис. 3

ВНИМАНИЕ: уделить особое внимание на монтаж горелки: все сопла должны входить вовнутрь камеры сгорания, должны выходить за пределы внутренней части передней стенки котла. Горелка открывается с помощью специального шарнирного соединения правого/левого: оставить свободное место, необходимое для открытия воздушного короба.

Подбор горелки к котлу

Горелки, описанные в данной инструкции, испытывались на камерах сгорания, соответствующих норме EN676, размеры которых указаны на диаграмме. В случае, если горелка должна подбираться к котлу с камерой сгорания меньшего диаметра или меньшей длины, чем те, что указаны на диаграмме, необходимо связаться с заводом-изготовителем, чтобы установить возможность монтажа горелки на таком котле. Чтобы правильно подобрать горелку к котлу, проверить, что требуемая мощность и давление в камере сгорания попадают в диапазон работы. В противном случае необходимо проконсультироваться на Заводе-изготовителе для пересмотра выбора горелки. Для выбора длины сопла необходимо придерживаться инструкций завода-изготовителя котла.

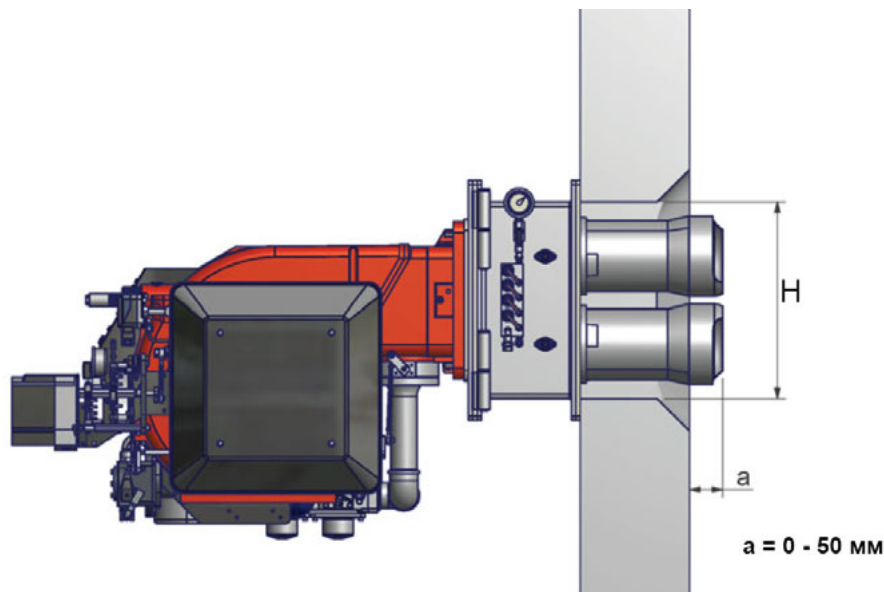
Рекомендации по выполнению систем подачи мазутного топлива

Этот параграф имеет целью дать рекомендации по выполнению систем подачи топлива на горелки, которые используют мазутное топливо. Для того, чтобы добиться нормальной работы горелок, очень важно выполнить систему подачи топлива на горелки, согласно определенных критериев. Ниже приведены некоторые из них, которые, естественно, не могут быть исчерпывающими до конца. Нужно учитывать, что термин жидкое топливо и даже мазутное топливо - очень обобщенный, потому что он включает в себя большую разновидность топлива с разными физико-химическими свойствами и, в первую очередь, это касается вязкости. Поэтому целью системы подачи топлива является нагнетание и подогрев топлива. Вязкость топлива выражается в разных единицах измерения; самыми распространенными являются: °E, сСт, шкалы Сайболта и Редвуд. Таблица 3 демонстрирует конверсию вязкости из одной единицы измерения в другую. Например: вязкость в 132 сСт равна вязкости в 17.5 °E. График на Рис. 4 отображает каким образом меняется вязкость мазутного топлива в зависимости от изменения его температуры. Например мазутное топливо, которое имело примерную вязкость в 22 °E при 50 °C, после подогрева до 100 °C имеет уже вязкость в примерно 3 °E. Что касается возможности его перекачивания, то это зависит от типа насоса, который перекачивает топливо, хотя на графике на Рис. 1 дается примерный предел, равный 100 °E. Поэтому надо обращать внимание на характеристики поставляемого с горелкой насоса. Обычно, минимальная температура мазутного топлива на входе насоса возрастает вместе с вязкостью, именно с целью, чтобы иметь возможность его перекачивать. Если обратиться к графику на Рис. 5, то будет понятно, что для того, чтобы нагнетать мазутное топливо вязкостью 50 °E при 50 °C, необходимо подогреть его до примерно 80 °C.

Подогрев трубопроводов

Обязателен подогрев трубопроводов, то есть требуется иметь систему подогрева трубопроводов и компонентов системы подачи топлива, чтобы поддерживать вязкость в пределах возможности нагнетания. Чем выше вязкость топлива и чем ниже температура окружающей среды, тем более обязательна эта система.

Минимальное давление на всасывании насоса (как контура подачи топлива, так и горелки)

Слишком низкое давление вызывает эффект кавитации (о чем дает знать характерный шум): производитель насосов декларирует величину минимального давления. Поэтому необходимо проверять технические характеристики насосов. В-общем, при увеличении температуры мазутного топлива должно увеличиться также и минимально давление на всасывании насоса именно во избежание газификации составляющих мазутного топлива, закипающих при низкой температуре, а значит и кавитации. Эффект кавитации кроме ухудшения работы горелки, преждевременно выводит из строя топливный насос. График на Рис. 6 дает общее представление о том, каким образом должно возрасти давление на всасывании насоса вместе с температурой используемого топлива.

Максимальное рабочее давление насоса (как контура подачи топлива, так и горелки)

Необходимо помнить также, что насосы и все компоненты всей системы, в которой циркулирует мазутное топливо, имеют также и максимальные пределы. Читать внимательно техническую документацию, касающуюся каждого компонента. Схемы на Рис. 7. и Рис. 8, составленные согласно Нормы UNI 9248 "Линии подачи жидкого топлива от емкости к горелке" демонстрируют каким образом должен быть реализован топливный контур. Для других стран придерживаться нормативов, действующих в этих странах. Расчет трубопроводов, обогревательной системы трубопроводов и другие конструкторские детали - входит в компетенцию проектировщика системы.

Регулировка контура питания

В зависимости от вязкости используемого мазутного топлива, в нижеследующей таблице даны примерные значения температуры и давления, на которые надо регулировать топливо в контуре. ПРИМЕЧАНИЕ: диапазоны температуры и давления, приемлемые компонентами топливного контура, должны быть сверены с техническими характеристиками применяемых компонентов!

| ВЯЗКОСТЬ МАЗУТНОГО ТОПЛИВА ПРИ 50 °С | | ДАВЛЕНИЕ НА КОЛЬЦЕВОМ КОНТУРЕ | ТЕМПЕРАТУРА НА КОЛЬЦЕВОМ КОНТУРЕ* |
|--------------------------------------|--------------|-------------------------------|-----------------------------------|
| сСт (°E) | | бар | °C |
| < 50 (7) | | 1 - 2 | 20 |
| 89 (12) | | 1 - 2 | 50 |
| > 50 (7) | < 110 (15) | 1 - 2 | 50 |
| > 110 (15) | < 400 (50) | 1 - 2 | 65 |
| > 400 (50) | < 4000 (530) | 1 - 2 | 100 |

Таб. 1

Регулировки горелки

В зависимости от вязкости мазутного топлива, которое используется, в нижеследующей таблице даны примерные значения температуры и давления, на которые быть настроены приборы горелки. Температуру мазутного топлива необходимо устанавливать на "термостате резисторов" TR ("Oil" на электронном термостате), она должна быть такова, чтобы иметь вязкость на форсунке, равную примерно (10 - 40 сСт) 2 - 5 °E. Максимальная температура мазутного топлива не должна превышать 150°C.

| ВЯЗКОСТЬ ПРИ 50 °С | ДАВЛЕНИЕ МАЗУТА ПОСЛЕ НАСОСА (отрегулировать давление с помощью п.2 и 5 в 3I2-D16 – см. Стр. 16) | | ДАВЛЕНИЕ МАЗУТА ПОСЛЕ РЕГУЛЯТОРА РАСХОДА (отрегулировать давление с помощью п. 12 в 3I2-D16) | | ТЕМПЕРАТУРА ТЕРМОСТАТА резисторов TR | | ТЕМПЕРАТУРА предохранительного ТЕРМОСТАТА резисторов TRS | ТЕМПЕРАТУРА А ТЕРМОСТАТА ГОТОВНОСТИ СИСТЕМЫ TCI | |
|--------------------|--|-------|--|-------|--------------------------------------|-------|--|---|-----|
| | МИН. | МАКС. | МИН. | МАКС. | МИН. | МАКС. | | | |
| сСт (°E) | бар | | °C | | °C | | °C | °C | |
| < 50 (7) | 7 | 10 | 0.5 | 6 | 100 | 120 | 190-200 | 100 | |
| 89 (12) | | 7 | 0.5 | 6 | 60 | 70 | 190-200 | 50 | |
| > 50 (7) | < 110 (15) | 7 | 10 | 0.5 | 6 | 120 | 130 | 190-200 | 110 |
| > 110 (15) | < 400 (50) | 7 | 10 | 0.5 | 6 | 130 | 140 | 190-200 | 120 |
| > 400 (50) | <4000 (530) | 7 | 10 | 0.5 | 6 | 140 | 150 | 190-200 | 130 |

Таб. 2

 ВНИМАНИЕ: Давление воздуха распыления обычно устанавливается на значение, которое примерно на 1 бар ниже значения давления топлива.

Единицы измерения вязкости – таблица перевода из одной единицы измерения в другую

| ВЯЗКОСТЬ КИНЕМАТИЧЕСКАЯ (САНТИСТОКС) сСт | ГРАДУСЫ ЭНГЛЕР (°E) | СЕКУНДЫ ПО СЕЙБОЛТУ Universal (SSU) | СЕКУНДЫ ПО СЕЙБОЛТУ Furol (SSF) | СЕКУНДЫ по РЕДВУДУ (Standard) | СЕКУНДЫ ПО СЕЙБОЛТУ №2 (Admiralty) |
|--|------------------------|---|---------------------------------------|-------------------------------------|--|
| 1 | 1 | 31 | -- | 29 | -- |
| 2.56 | 1.16 | 35 | -- | 32.1 | -- |
| 4.3 | 1.31 | 40 | -- | 36.2 | 5.1 |
| 7.4 | 1.58 | 50 | -- | 44.3 | 5.83 |
| 10.3 | 1.88 | 60 | -- | 52.3 | 6.77 |
| 13.1 | 2.17 | 70 | 12.95 | 60.9 | 7.6 |
| 15.7 | 2.45 | 80 | 13.7 | 69.2 | 8.44 |
| 18.2 | 2.73 | 90 | 14.44 | 77.6 | 9.3 |
| 20.6 | 3.02 | 100 | 15.24 | 85.6 | 10.12 |
| 32.1 | 4.48 | 150 | 19.3 | 128 | 14.48 |
| 43.2 | 5.92 | 200 | 23.5 | 170 | 18.9 |
| 54 | 7.35 | 250 | 28 | 212 | 23.45 |
| 65 | 8.79 | 300 | 32.5 | 254 | 28 |
| 87.6 | 11.7 | 400 | 41.9 | 338 | 37.1 |
| 110 | 14.6 | 500 | 51.6 | 423 | 46.2 |
| 132 | 17.5 | 600 | 61.4 | 508 | 55.4 |
| 154 | 20.45 | 700 | 71.1 | 592 | 64.6 |
| 176 | 23.35 | 800 | 81 | 677 | 73.8 |
| 198 | 26.3 | 900 | 91 | 762 | 83 |
| 220 | 29.2 | 1000 | 100.7 | 896 | 92.1 |
| 330 | 43.8 | 1500 | 150 | 1270 | 138.2 |
| 440 | 58.4 | 2000 | 200 | 1690 | 184.2 |
| 550 | 73 | 2500 | 250 | 2120 | 230 |
| 660 | 87.6 | 3000 | 300 | 2540 | 276 |
| 880 | 117 | 4000 | 400 | 3380 | 368 |
| 1100 | 146 | 5000 | 500 | 4230 | 461 |
| 1320 | 175 | 6000 | 600 | 5080 | 553 |
| 1540 | 204.5 | 7000 | 700 | 5920 | 645 |
| 1760 | 233.5 | 8000 | 800 | 6770 | 737 |
| 1980 | 263 | 9000 | 900 | 7620 | 829 |
| 2200 | 292 | 10000 | 1000 | 8460 | 921 |
| 3300 | 438 | 15000 | 1500 | 13700 | -- |
| 4400 | 584 | 20000 | 2000 | 18400 | -- |

Таб. 3

ГРАФИК ВЯЗКОСТИ/ТЕМПЕРАТУРЫ МАЗУТА

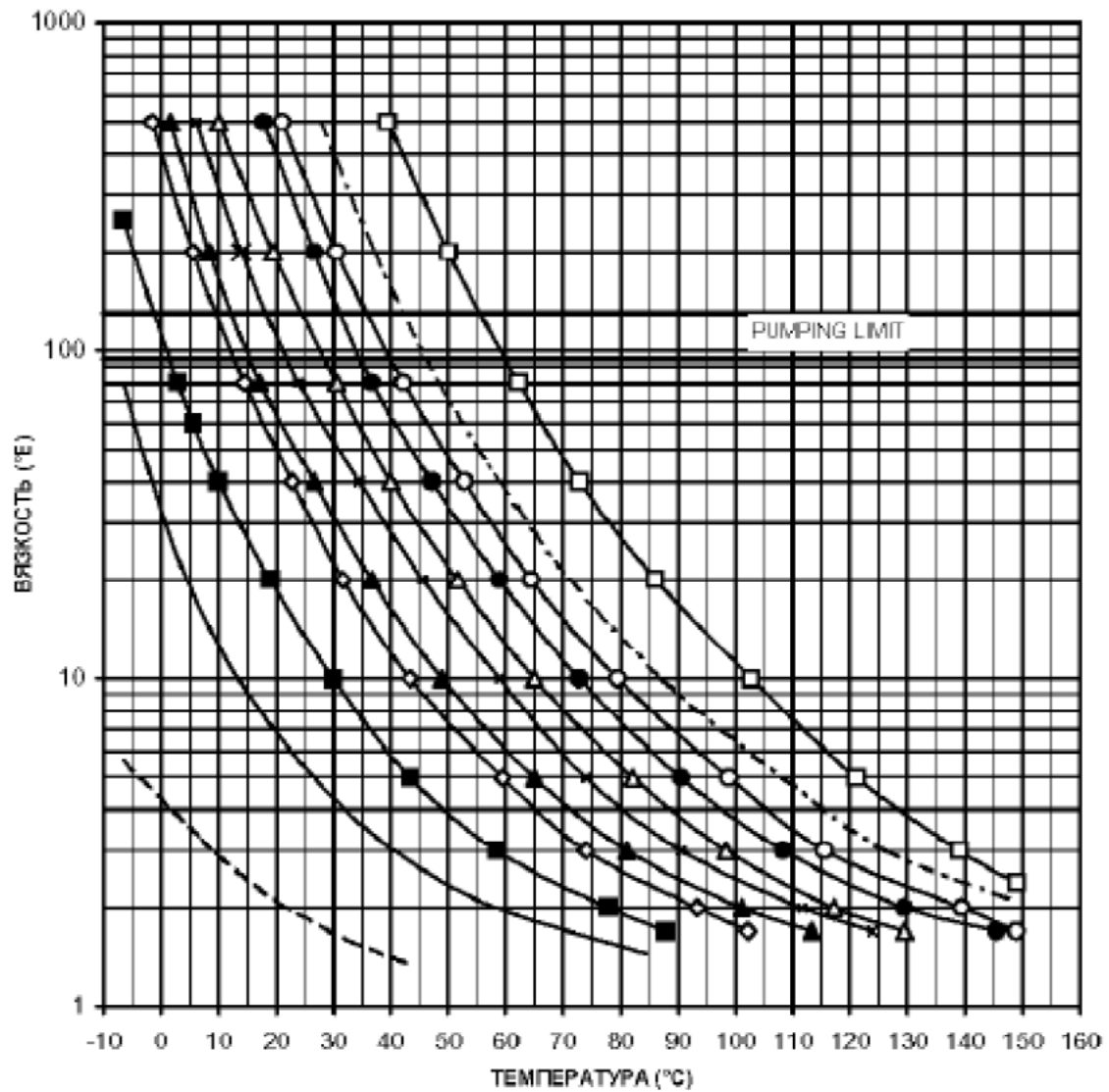

- - - ДИЗТОПЛИВО (1,3 °E ПРИ 20°С)
- ОЧЕНЬ ЛЕГКИЙ МАЗУТ (2,4 °E ПРИ 50°С)
- ЛЕГКИЙ МАЗУТ (4 °E ПРИ 60°С)
- ◇ ТЯЖЕЛЫЙ МАЗУТ (7,5 °E ПРИ 60°С)
- ▲ ТЯЖЕЛЫЙ МАЗУТ (10 °E ПРИ 60°С)
- ✱ ТЯЖЕЛЫЙ МАЗУТ (13 °E ПРИ 60°С)
- △ ТЯЖЕЛЫЙ МАЗУТ (22 °E ПРИ 60°С)
- ТЯЖЕЛЫЙ МАЗУТ (32 °E ПРИ 60°С)
- ТЯЖЕЛЫЙ МАЗУТ (47 °E ПРИ 60°С)
- · - · ТЯЖЕЛЫЙ МАЗУТ (70 °E ПРИ 60°С)
- ТЯЖЕЛЫЙ МАЗУТ (200 °E ПРИ 60°С)

Рис. 4

Минимальная температура подачи топлива в зависимости от его вязкости.

ПРИМЕР: если имеется мазутное топливо с вязкостью 50 °E при температуре 50 °C, температура мазутного топлива, подаваемого на насос, должна равняться 80 °C (см. график).



Рис. 5

Ориентировочный график давления мазутного топлива в зависимости от его температуры

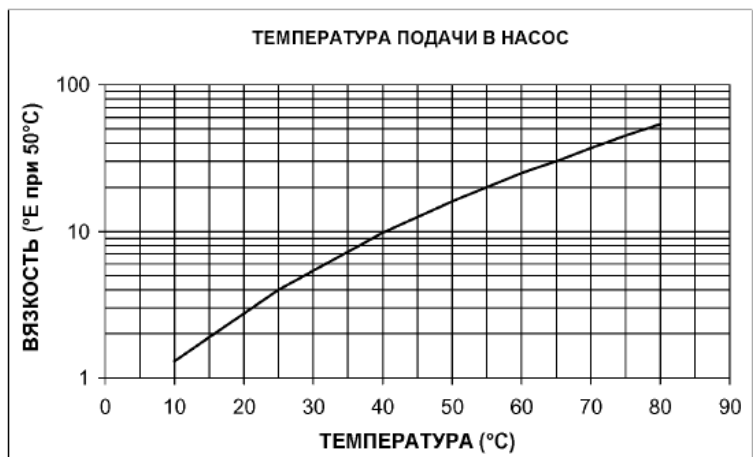

Рис. 6

Рис. 7 - Гидравлическая схема 31D0024

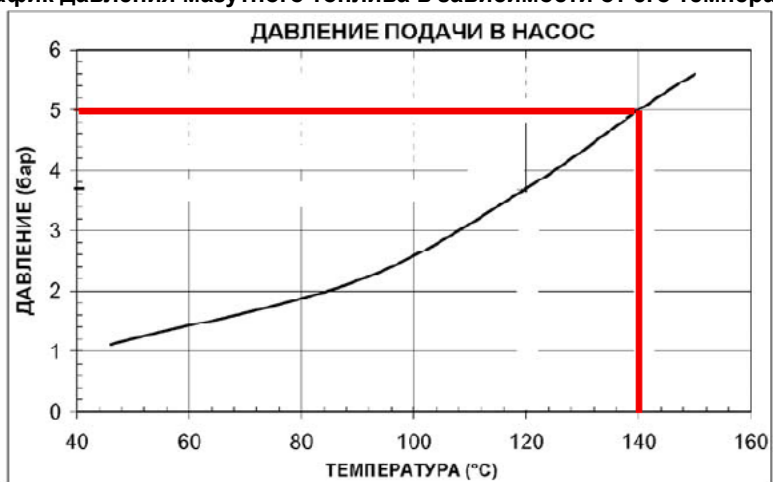
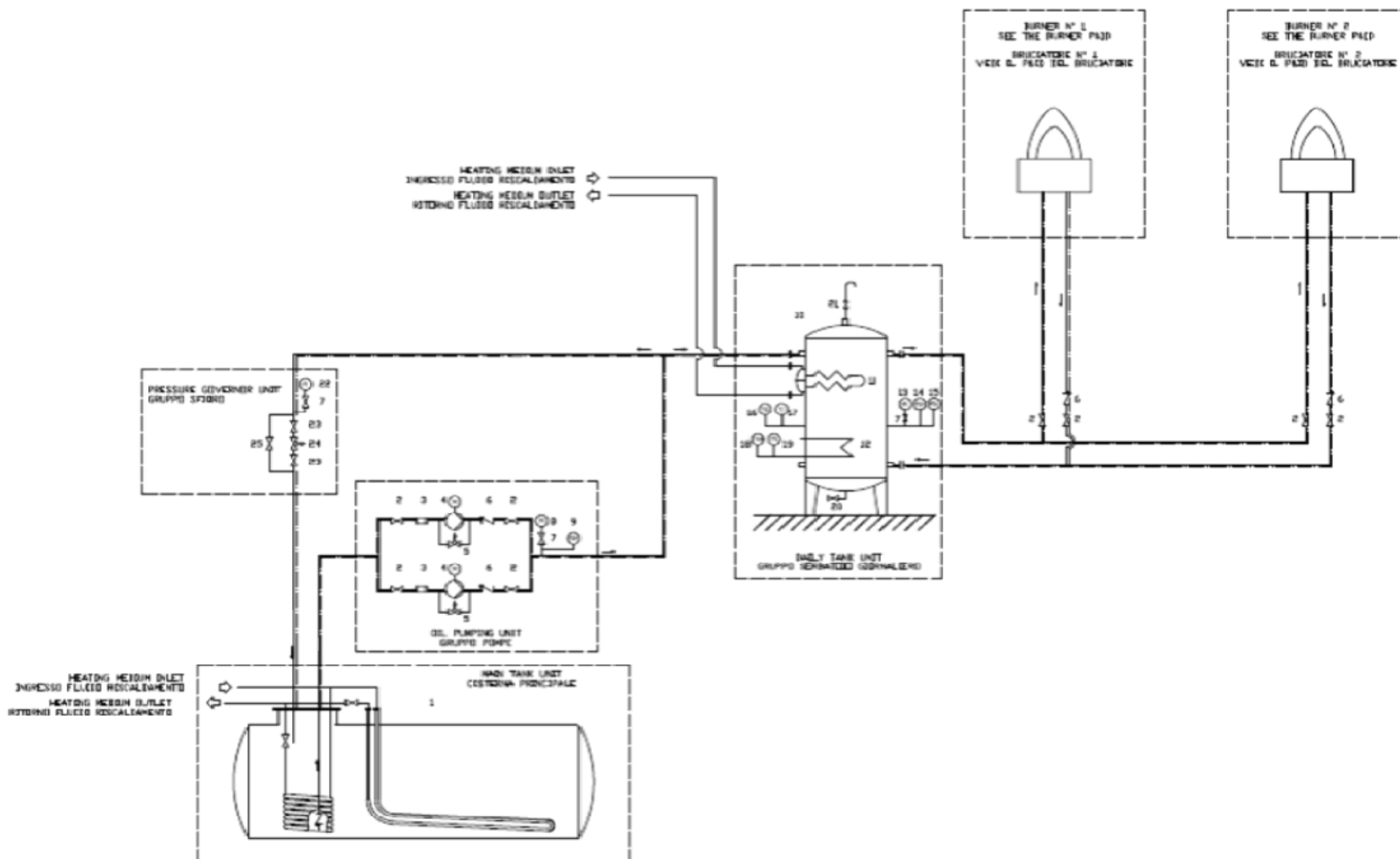

| | |
|----------------|--------------------|
| ЗИД0024 | ОБОЗНАЧЕНИЯ |
|----------------|--------------------|

ПОЗ РАМПА МАЗУТНОГО ТОПЛИВА

| | |
|---|----------|
| 1 | Цистерна |
|---|----------|

НАСОСНАЯ ГРУППА

| | |
|---|--------------------------------------|
| 2 | Ручной отсечной клапан |
| 3 | Фильтр |
| 4 | Насос с электродвигателем |
| 5 | Предохранительный клапан |
| 6 | Обратный клапан |
| 7 | Ручной отсечной клапан |
| 8 | Манометр |
| 9 | Реле максимального давления - РО МАХ |

ЕМКОСТЬ СЛУЖЕБНАЯ

| | |
|----|--|
| 10 | Емкость служебная |
| 11 | Группа подогрева |
| 12 | Электрический резистор |
| 13 | Манометр |
| 14 | Реле максимального давления - РО МАХ |
| 15 | Реле минимального давления - РО MIN |
| 16 | Термостат минимальной температуры - ТСN |
| 17 | Термометр |
| 18 | Термостат максимальной температуры - TRS |
| 19 | Термостат - TR |
| 20 | Ручной отсечной клапан |
| 21 | Ручной отсечной клапан |

| | |
|----------------|--------------------|
| ЗИД0024 | ОБОЗНАЧЕНИЯ |
|----------------|--------------------|

ПОЗ ГРУППА РЕГУЛИРОВКИ ДАВЛЕНИЯ ТОПЛИВА

| | |
|----|------------------------|
| 22 | Манометр |
| 23 | Ручной отсечной клапан |
| 24 | Регулятор давления |
| 25 | Кран игольчатый |

Рис. 8 - Гидравлическая схема 312-D16

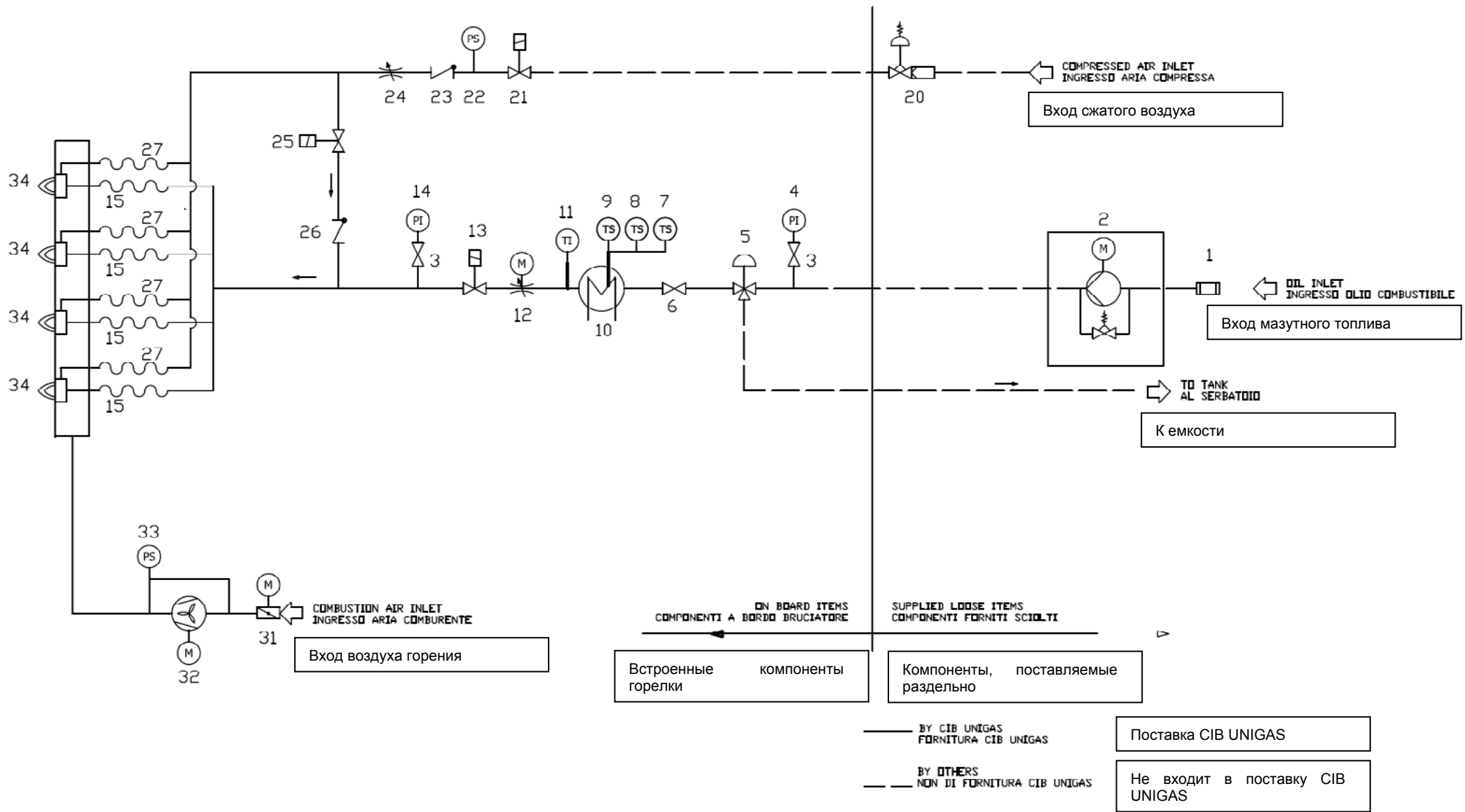

| 3LMD-16 | | ОБОЗНАЧЕНИЯ | | |
|---------|--|-------------------------|-----|------------------------------------|
| ПОЗ | | РАМПА МАЗУТНОГО ТОПЛИВА | ПОЗ | ГАЗОВАЯ РАМПА ЗАПАЛЬНОЙ ГОРЕЛКИ |
| 1 | Фильтр | | 20 | Регулятор давления |
| 2 | Насос с регулятором давления | | 21 | Электроклапан - EVA - NC |
| 3 | Ручной клапан | | 22 | Реле давления |
| 4 | Манометр | | 23 | Обратный клапан |
| 5 | Регулятор давления | | 24 | Регулятор расхода |
| 6 | Ручной клапан | | 25 | Электроклапан - EVL - NC |
| 7 | Термостат - TR | | 26 | Обратный клапан |
| 8 | Термостат минимальной температуры - TCN | | 27 | Шланг |
| 9 | Термостат максимальной температуры - TRS | | | |
| 10 | Бачок-подогреватель топлива | | 31 | Воздушная заслонка с сервоприводом |
| 11 | Термометр | | 32 | Вентилятор с электродвигателем |
| 12 | Регулятор расхода с сервоприводом | | 33 | Реле давления |
| 13 | Электроклапан - EVN - NC | | | |
| 14 | Манометр | | 34 | Форсунка |
| 15 | Шланг | | | |

Правила использования топливных насосов

Если используется однотрубная система, убедиться в том, что внутри отверстия обратного хода топлива отсутствует байпасный винт. Наличие этого винта может мешать нормальной работе насоса и может явиться причиной его повреждения.

Не добавлять в топливо разные присадки во избежание образования соединений, которые со временем могут отложиться между зубьями зубчатого колеса и заблокировать его.

Заполнив цистерну, не включать горелку сразу, а подождать некоторое время для того, чтобы подвешенные в топливе примеси успели осесть на дно цистерны и не всасывались насосом.

При первом запуске насоса в эксплуатацию в случае, если предусмотрена работа вхолостую в течение разумного времени (напр., при наличии длинного трубопровода всасывания, добавить смазочное масло в насос через штуцер вакуумметра.

Во время прикрепления вала двигателя к валу насоса, не оказывать бокового или осевого нажима на вал, во избежание чрезмерного износа соединительной муфты, повышения уровня шума, перегрузки зубчатого колеса от усилия.

Наличие воздуха в трубопроводах не допускается. В связи с этим использование приспособлений быстрого соединения не рекомендуется. Использовать резьбовые или механические уплотнительные фитинги. Закупорить соединительные резьбы, колена и точки соединения съёмным уплотнением подходящего типа. Свести к необходимому минимуму количество сцеплений, поскольку они все являются потенциальными источниками утечек.

Не допускается использование Тefлона для соединения шлангов всасывания, подачи и обратного хода, во избежание попадания в систему частиц этого материала, которые оседают на фильтрах насоса и форсунки, уменьшая эффективность их работы. Рекомендуется использовать уплотнительные резиновые кольца OR или механические уплотнители (стрельчатые и кольцевые медные и алюминиевые прокладки).

Рекомендуется установить внешний фильтр в трубопроводе всасывания перед насосом..

Насосы мазутного топлива

Каждая горелка поставляется с одним насосом. Он поставляется в отсоединенном виде и должен быть смонтирован на месте так, как указано на гидравлической схеме.

Насосы Cuschi FMG25

Пропускная способность: 1500 л/час

Поглощаемая мощность: 0.75 кВт

Скорость: 1400 обор/мин

Максимальное давление на выходе: 10 бар

Максимальное давление на входе: 2 бара

Минимальное давление на входе: - 0.4 бара

Для более детального ознакомления - см. документацию производителя.

Регулятор давления Suntec TV (п.6 на Рис.5 - 3I2-D16)

Регулирование давления на подаче

Снять глухую гайку 1 и прокладку 2, отвинтить контргайку 4.

Для увеличения давления повернуть регулировочный винт 3 по часовой стрелке.

Для снижения давления повернуть винт против часовой стрелки.

Завинтить контргайку 4, поставить на место прокладку 2 и глухую гайку 1.

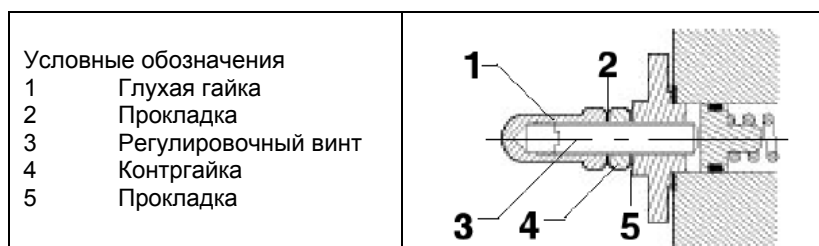

Регулятор давления Suntec TV (элемент п.5 на схеме 3I2-D16) регулирует давление на форсунке (см. параграф “Регулирование для работы на мазутном топливе”).

Подсоединение шлангов к насосу

Для того, чтобы подсоединить шланги к насосу, действовать следующим образом:
снять заглушки с труб А (вход насоса) и В (от насоса к горелке);
закрутить вращающиеся гайки двух шлангов на насос, стараясь не спутать вход топлива с обратным ходом:
Внимательно следить за стрелками, отштампованными на насосе).

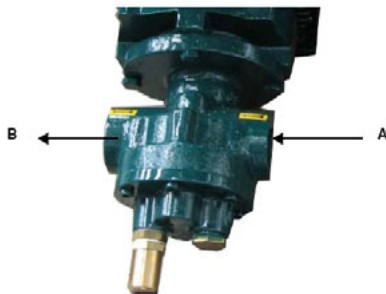

Регулирование насоса: если не достигается требуемое давление (см. Таб.2 на стр.11) , воздействовать на насос с помощью регулятора TV.

Подсоединение шлангов к горелке

Чтобы подсоединить шланги к горелке, действовать следующим образом:
снять заглушки с труб входа Н (на бачке) и обратного хода R на регуляторе;
закрутить вращающиеся гайки двух шлангов к насосу, стараясь не инвертировать вход топлива с обратным ходом:
тщательно соблюдать направление отштампованных стрелок, которые указывают вход и обратный ход топлива (см. рисунок ниже).

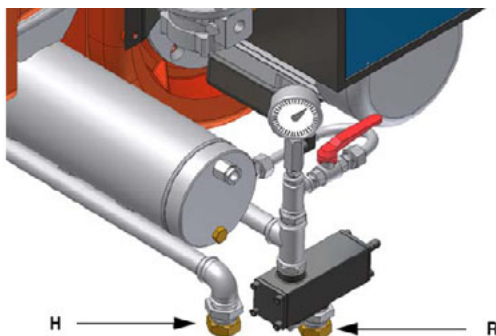

Подключение сжатого воздуха

Для подключения сжатого воздуха обратиться к нижеследующим рисункам:



Регулятор давления с ильтром

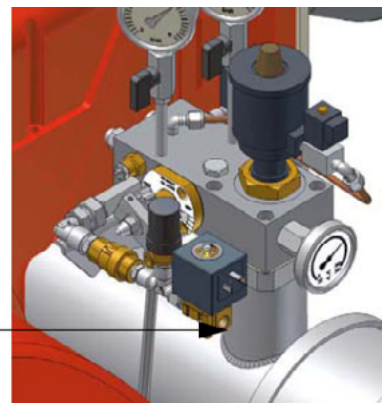

Электрические соединения

| | |
|---|---|
|  | <p>ОБЛУДАЙТЕ ОСНОВНЫЕ ПРАВИЛА БЕЗОПАСНОСТИ, УБЕДИТЕСЬ В ПОДСОЕДИНЕНИИ ЗАЗЕМЛЕНИЯ К СИСТЕМЕ, ПРИ ПОДСОЕДИНЕНИИ БУДЬТЕ ВНИМАТЕЛЬНЫ И НЕ ПОМЕНЯЙТЕ МЕСТАМИ ФАЗУ И НЕЙТРАЛЬ, ПОДГОТОВЬТЕ ДИФФЕРЕНЦИАЛЬНЫЙ, ТЕРМОМАГНИТНЫЙ ВЫКЛЮЧАТЕЛЬ, ПОДХОДЯЩИЙ ДЛЯ ПОДКЛЮЧЕНИЯ К СЕТИ.</p> |
| | <p>ВНИМАНИЕ: прежде, чем выполнять электрические подключения, убедитесь в том, что выключатель системы установлен в положение “ВЫКЛ” , а главный выключатель горелки тоже находится в положении 0 (OFF - ВЫКЛ). Прочитайте внимательно главу “ПРЕДУПРЕЖДЕНИЯ”, в части “Электрическое питание”.</p> |

1. Снять крышку электрощита, встроенного в горелку.
2. Выполнить электрические подсоединения к клеммнику питания в соответствии с прилагаемыми схемами.
3. Проверить направление вращения двигателя (см. следующий параграф).
4. Установить крышку электрощита на место.

| | |
|---|--|
|  | <p>ВНИМАНИЕ: на горелке установлена перемычка между клеммами 6 и 7. В случае подсоединения термостата большого/малого пламени уберите данную перемычку перед подсоединением термостата.</p> |
| | <p>ВАЖНО: Присоединяя электрические провода в клеммной коробке МА, убедитесь, что провод заземления длиннее проводов фазы и нейтрали.</p> |
| | <p>ВНИМАНИЕ: был предусмотрен вспомогательный контакт (клеммы №507 и 508 клеммной коробки МА), которые необходимо подключить к аварийной системе (аварийная сигнализация/отключение питания) в случае неполадки контактора мазутных резисторов (См. Рис.).</p> |

Питание электрического питания

В случае, когда электропитание горелки 230В трёхфазное или 230В фаза-фаза (без нейтрали), с электронным блоком Siemens LMV.., между клеммой 2 основания эл. блока и клеммой заземления следует подсоединить контур RC Siemens, RC466890660.

| | |
|---|--|
|  | <p><i>Описание</i> C - Конденсатор (22нФ/250В) LMV.. - Электронный блок контроля пламени Siemens R - Резистор (1МОм) RC466890660 - контур RC</p> |
|---|--|

Вращение двигателя вентилятора

После завершения выполнения электрических соединений горелки проверьте направление вращения двигателя вентилятора. Двигатель должен вращаться в направлении, указанном на корпусе. В случае неправильного вращения инвертируйте трехфазное питание и вновь проверьте направление вращения двигателя.

ПРИМЕЧАНИЕ: горелки рассчитаны на трёхфазное питание 400 В; в случае использования трёхфазного питания 230 В необходимо изменить электрические соединения внутри клеммной коробки электродвигателя и заменить термореле.

| | |
|---|---|
|  | <p>ВНИМАНИЕ: проверить настройку термореле двигателя!</p> |
|---|---|

Подсоединение резисторов мазутного топлива

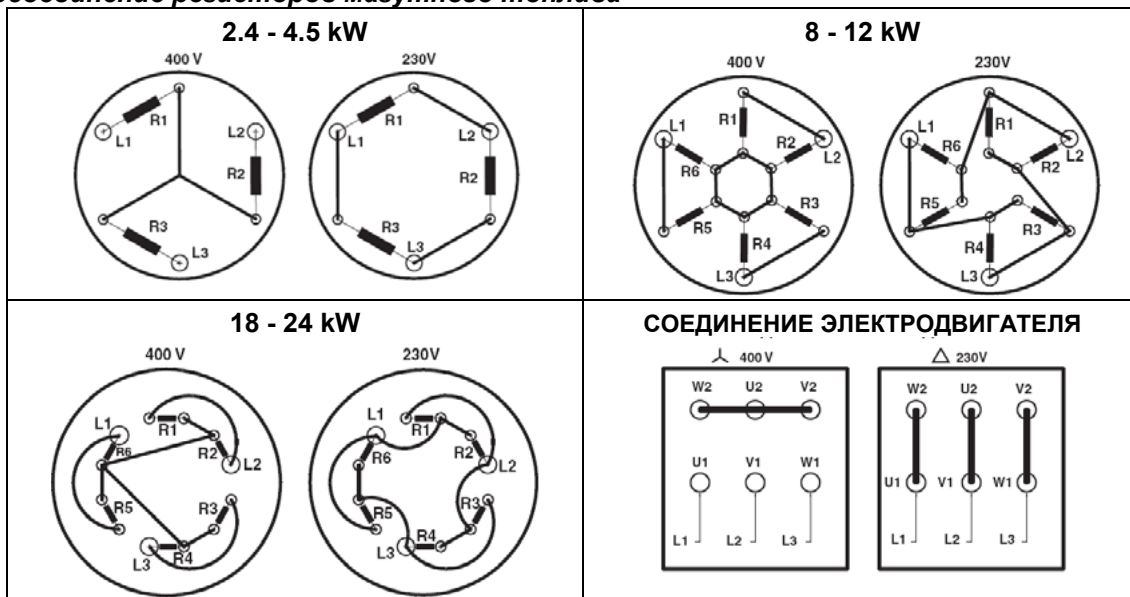

Регулировка мазутных термостатов

Для того, чтобы иметь доступ к термостатам, необходимо снять крышку электрощита горелки: регулировка выполняется с помощью отвертки, которой необходимо воздействовать на винт VR, указанный на рисунке.

Все термостаты расположены внутри электрощита. Чтобы установить температуру, использовать отвертку малого размера. Температура регулируется при работающей горелке, со считыванием показаний термометра, установленного на бачке. Рекомендуется использовать термометр со шкалой до 200°C.

Для того, чтобы иметь доступ к термостатам, необходимо снять крышку электрощита горелки: регулировка выполняется с помощью отвертки, которой необходимо воздействовать на винт VR, указанный на рисунке.

Что касается горелок с электронным термостатом (на панели электрощита), проситесь соответствующие инструкции.

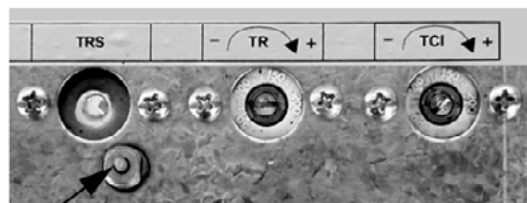

PR



Электронный термостат

Предохранительный термостат резисторов TRS: значение этого термостата вводится на заводе и не подлежит изменениям!!!!

Когда температура превышает установленную, проверить причину аномалии и восстановить значение на термостате с помощью кнопки PR (Рис.).

Термостат резисторов TR: проверить какая температура является оптимальной для распыления топлива на Рис. 6 и установить на значение этой температуры термостат.

Термостат TCI (подает разрешительный сигнал на топливный клапан N.C.): установить этот термостат на основании данных, приведенных в Таб.2 на стр.11.

Регулирование расхода мазутного топлива

Расход мазутного топлива регулируется за счет выбора форсунок подходящего для мощности котла/утилизатора размера, а также регулировки давления на прямом ходе жидкого топлива, согласно данным, указанным в нижеследующем графике (в качестве примера). Для считывания давления - читайте последующие параграфы).

Реальный расход считывается по графику.

Пример:

Форсунка 12-AG – xx (см. прилагаемый график)

Плотность топлива: 860 кг/м³

Вязкость: 5 мм²/сек

РЕГУЛИРОВАНИЕ

| | |
|---|---|
|  | ВНИМАНИЕ: прежде, чем запускать горелку, убедиться в том, что все ручные отсечные клапаны открыты и проверить, что значение давления на входе рампы соответствует значениям, указанным в параграфе “Технические характеристики”. Кроме того, убедиться в том, что главный выключатель подачи питания вырублен. |
| | ВНИМАНИЕ: При выполнении операций калибровки не включайте горелку с недостаточным расходом воздуха (опасность образования монооксида углерода); том случае, если это произойдет, необходимо уменьшить медленно подачу топлива и вернуться к нормальным показателям продуктов выброса. |
| | ВНИМАНИЕ! ОПЛОМБИРОВАННЫЕ ВИНТЫ КАТЕГОРИЧЕСКИ ЗАПРЕЩАЕТСЯ ОТКРУЧИВАТЬ! ГАРАНТИЯ НА ДЕТАЛЬ ТЕРЯЕТСЯ! |

| | |
|---|---|
|  | ВАЖНО! Избыток воздуха регулируется согласно рекомендуемых параметров, приводимых в следующей таблице: |
|---|---|

| Рекомендуемые параметры горения | | |
|---------------------------------|---------|-----------|
| Топливо | Топливо | Топливо |
| Мазутное топливо | 11 ÷ 12 | 4.2 ÷ 6.2 |

Регулирование – общее описание

Убедиться в том, что параметры горения не превышают рекомендуемых предельных значений.

Проверить расход, замерив его на счетчике и, если это невозможно выполнить, проверив давление на голове сгорания с помощью дифференциального манометра, как это описано в параграфе “Замер давления на голове сгорания”.

Затем, отрегулировать горение, определив точки кривой соотношения “воздух/газ” (проконсультироваться с прилагаемыми инструкциями на менеджер горения LMV2).





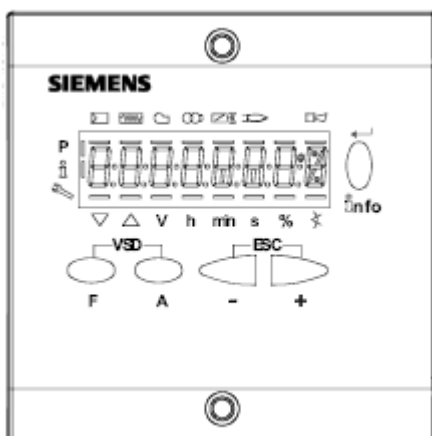

Определить мощность малого пламени, избегая слишком большой мощности на малом пламени или слишком низкой температуры уходящих газов, чтобы не образовывался конденсат в дымоходе.

Связь с пользователем

Дисплей AZL2х... выглядит следующим образом:

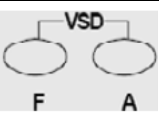

Кнопки имеют следующие функции:

| | |
|--|---|
|  F | <p>Кнопка F Используется для регулирования положения сервопривода “топливо”. Если держать в нажатом состоянии кнопку F вместе с кнопками + и -, можно изменить положение сервопривода “топливо”</p> |
|  A | <p>Кнопка A Используется для регулирования положения сервопривода “воздух”. Если держать в нажатом состоянии кнопку A вместе с кнопками + и -, можно изменить положение сервопривода “воздух”.</p> |
|  | <p>Кнопка F + A При одновременном нажатии двух кнопок, на дисплее появляется надпись code, и после ввода соответствующего пароля можно войти в конфигурацию Service.</p> |
|  | <p>Кнопки Info и Enter Эти кнопки используются для навигации в меню Info и Service Служит при конфигурации в качестве входа Enter. Во время работы горелки служит в качестве кнопки сброса блокировки Reset. Служит для того, чтобы войти на более низкий уровень в меню.</p> |
|  | <p>Кнопка - Служит для уменьшения значения параметра. Служит для просмотра перечня параметров в меню Info и Service.</p> |
|  | <p>Кнопка + Служит для увеличения значения параметра. Служит для просмотра перечня параметров в меню Info и Service.</p> |
|  | <p>Комбинация кнопок (+ и -) = ESC При одновременном нажатии двух кнопок осуществляется функция ESCAPE, можно получить две функции: - аннулировать набранное значение - перейти на более низкий уровень в меню</p> |

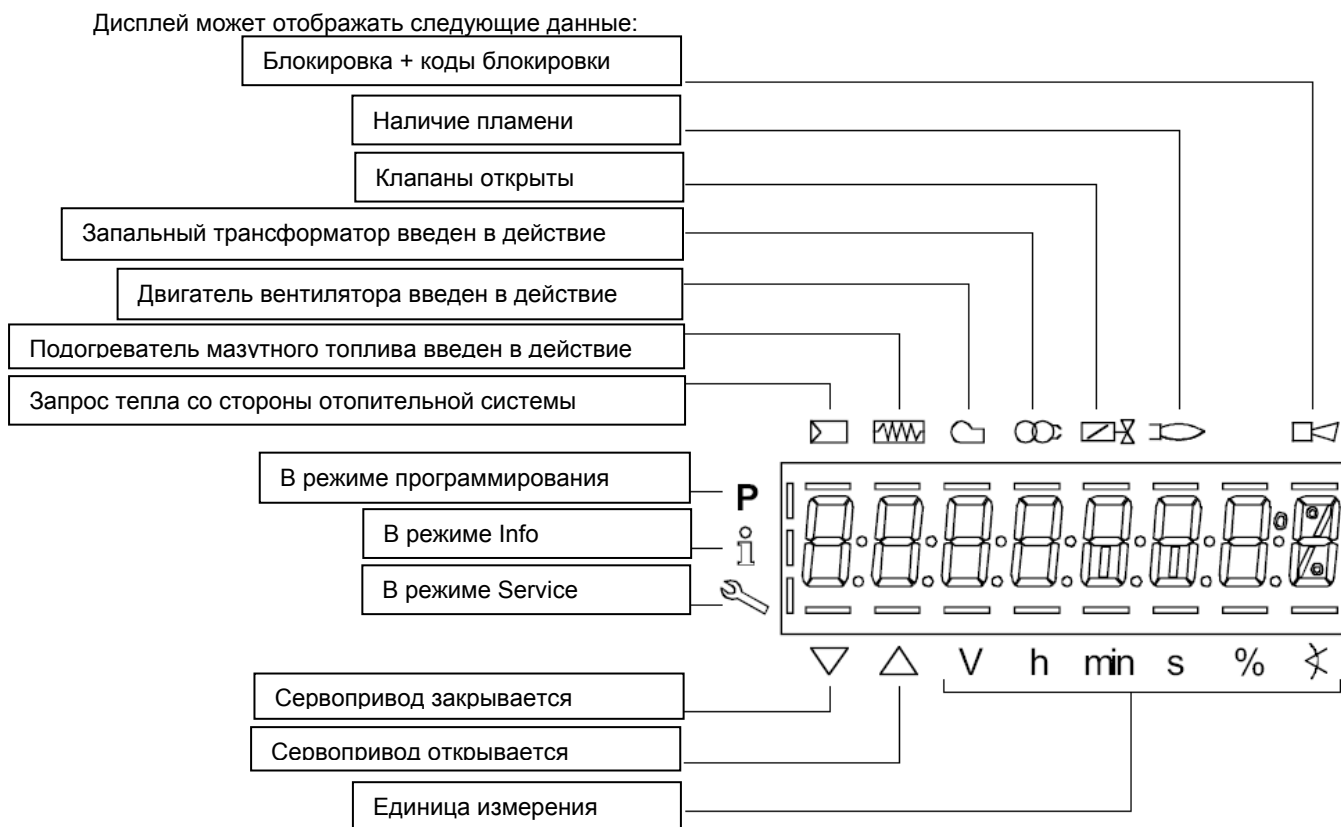

Меню конфигурации

Меню конфигурации подразделен на разные блоки:

| Влос/Блок | Описание | Description | Пароль/ Password |
|-----------|----------------------|----------------|----------------------|
| 100 | Общая информация | General | OEM / Service / Info |
| 200 | Контроль горелки | Burner control | OEM / Service |
| 400 | Кривые соотношения | Ratio curves | OEM / Service |
| 500 | Контроль соотношения | Ratio control | OEM / Service |
| 600 | Сервоприводы | Actuators | OEM / Service |
| 700 | Архив ошибок | Error history | OEM / Service / Info |
| 900 | Данные по процессу | Process data | OEM / Service / Info |

Доступ к разным блокам меню осуществляется с помощью паролей. Пароли подразделяются на три уровня:

- Уровень потребителя (Info)
- Уровень центра технического обслуживания (Service)
- Уровень производителя (OEM)

Таблица фаза

Во время работы будут последовательно визуализироваться разные фазы программы. В нижеследующей таблице приводится значение каждой фазы.

| Фаза | Функция |
|------|---|
| Ph00 | Фаза блокировки |
| Ph01 | Фаза безопасности |
| Ph10 | t10 = время достижения позиции выжидания |
| Ph12 | Пауза |
| Ph22 | t22 = время наращивания мощности вентилятора (двигатель вентилятора = ON, предохранительный отсечной клапан = ON) |
| Ph24 | К позиции предварительной продувки |
| Ph30 | t1 = время предварительной продувки |
| Ph36 | К позиции розжига |
| Ph38 | t3 = предрозжиговое время |
| Ph40 | TSA1 = первое время безопасности (запальный трансформатор ON) |
| Ph42 | TSA1 = первое время безопасности (запальный трансформатор OFF) t42 = предрозжиговое время OFF |
| Ph44 | t44 = интервал 1 |
| Ph50 | TSA2 = второе время безопасности |
| Ph52 | t52 = интервал2 |
| Ph60 | Работа 1 (стационарная) |
| Ph62 | t62 = максимальное время работы на малом пламени (работа 2, подготовка к отключению, к малому пламени) |
| Ph70 | t13 = время дожига |
| Ph72 | К позиции дожига |
| Ph74 | t8 = время пост- продувки |
| Ph80 | t80 = время снятия блока контроля герметичности |
| Ph81 | t80 = время потери атмосферного давления, проверка атмосферного давления |
| Ph82 | t82 = тест на утечку, тест на заполнение |
| Ph83 | t80 = время потери давления газа, тест на давление |
| Ph90 | Время выжидания "отсутствие газа" |

Доступ к уровням

Доступ к различным уровням параметров можно осуществить при помощи нажатия подходящих комбинаций кнопок, как это продемонстрировано в схеме с блоками:

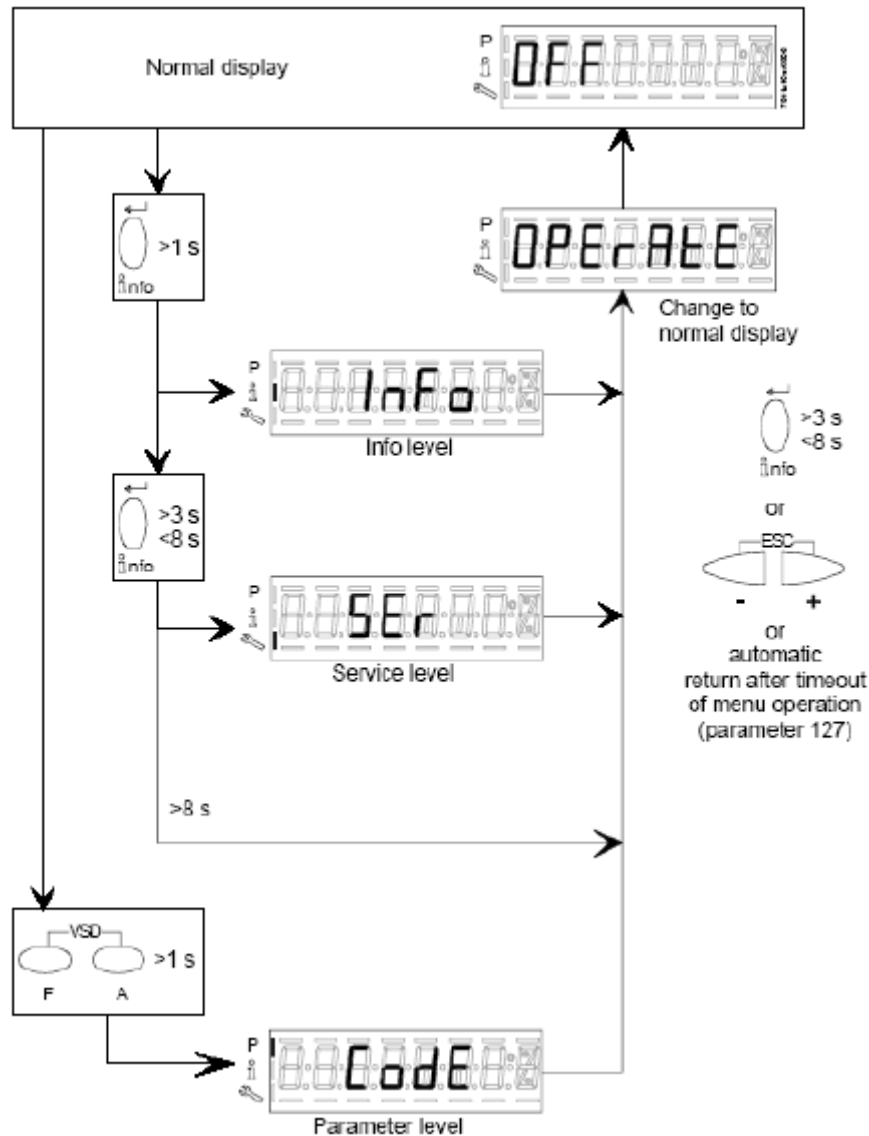

Горелка, и соответственно менеджер LMV2x... выходят с завода-изготовителя с первичной конфигурацией и настройкой кривых по воздуху и топливу.

Уровень Info

Для того, чтобы войти на уровень Info действовать следующим образом:

из любого положения в меню нажать одновременно кнопки + и -, благодаря чему программа вернется на начальную позицию: на дисплее появится OFF - ОТКЛ.



Нажимать кнопку enter (InFo) до тех пор, пока на дисплее не появится надпись InFo:



сразу после этого на дисплее появится первый мигающий код (167), возможно, имеющий справа какое-либо сохраненное значение. При нажатии кнопки + или - можно пройтись по перечню параметров.

Если справа появится тире, точка - линия - это означает, что на дисплее нет достаточно места для визуализации полной надписи, при повторном нажатии enter в течение от 1 до 3 секунд - появится полная надпись. При нажатии enter или + и - одновременно можно выйти из меню визуализации параметров и вернуться к номеру мигающего параметра.

Уровень Info визуально доступный для всех, отображает некоторые базовые параметры, а точнее:

| Параметр | Описание |
|----------|---|
| 167 | Объем топлива (м³, л, фут³, галл - (с возможностью обнуливания) |
| 162 | Часы работы (с возможностью обнуливания) |
| 163 | Часы работы горелки |
| 164 | Количество запусков горелки (с возможностью сброса) |
| 166 | Общее количество пусков |
| 113 | Номер горелки (например Заводской номер) |
| 107 | Версия программного обеспечения |
| 102 | Дата программного обеспечения |
| 103 | Заводской номер горелки |
| 104 | Parameter set preassignment: код заказчика |
| 105 | Parameter set preassignment: версия |
| 143 | Свободный |

Пример: выбрать параметр 102 для визуализации даты:

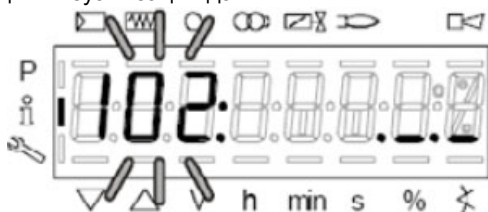

при этом визуализируется мигающий параметр и сбоку полоска с точками и линиями “_._.”.

нажать кнопку InFo на 1-3 секунды: появится дата

нажать InFo, чтобы вернуться на параметр “102”

нажимая + или - можно пролистать перечень параметров (см. Таблицу сверху); или, нажимая ESC или InFo на несколько секунд, появится надпись

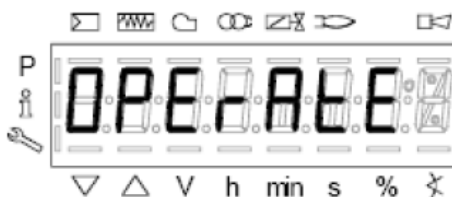

После достижения последнего параметра (143), нажав еще раз кнопку + на дисплее появится мигающая надпись End.

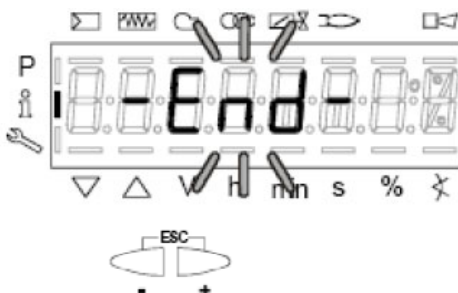

Нажать InFo на более чем три секунды или для того, чтобы выйти из модальности InFo и вернуться на основной дисплей (Operate - работа)

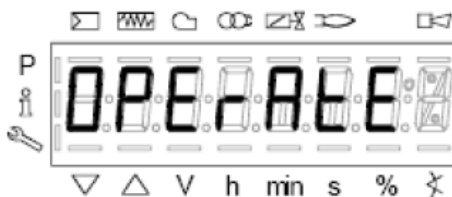

Если в ходе работы появляется надпись типа:



то это означает, что горелка заблокирована (Lockout) с кодом ошибки (Error code): на примере "Код ошибки": 4. Также будет чередоваться с сообщением



Код диагностики" (Diagnostic code): на примере "Код диагностики: 3". Зарегистрировать номера и проверить в таблице ошибок тип аварийного случая.

Для того, чтобы выполнить сброс блокировки, нажать кнопку InFo на одну секунду:



Интерфейс AZL может визуализировать также и код какого-либо случая, который не вызвал блокировку. Дисплей визуализирует текущий код с, чередуя его с кодом диагностики d:



Нажать InFo для возврата к визуализации фаз:
Например: Код ошибки 111/код диагностики 0.



Для того, чтобы выполнить сброс блокировки, нажать кнопку InFo на одну секунду. Зарегистрировать номера и проверить в таблице ошибок тип аварийного случая.

Уровень Service - Сервисная служба

Чтобы получить доступ к модальности Service, нажать на кнопку InFo, пока не визуализируется:



Уровень Service позволяет визуализировать информацию по интенсивности пламени, положению сервоприводов, количеству и кодам блокировок:

| Параметр | Описание |
|----------|--|
| 954 | Интенсивность пламени |
| 121 | % мощности на выходе, если указано = автоматическая работа |
| 922 | Положение сервоприводов., 00= топливо; 01= воздух |
| 161 | Количество блокировок |
| 701..725 | Архив блокировок (См. главу 23 инструкции) |



первый визуализируемый параметр - "954": справа указывается интенсивность пламени в процентах. Нажав на кнопку + или - можно пройтись по перечню параметров.

После достижения последнего параметра, нажав опять на кнопку +, на дисплее появится мигающая надпись End

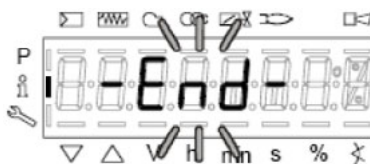

Нажать InFo на более чем три секунды или для того, чтобы выйти из модальности InFo и вернуться на основной дисплей (Operate - работа)



Для программирования менеджера LMV2x и составления кривых, необходимо обратиться к соответствующим прилагаемым инструкциям.

РЕГУЛИРОВАНИЕ РАСХОДА МАЗУТНОГО ТОПЛИВА

Расход мазутного топлива регулируется за счет выбора подходящего для мощности котла/утилизатора размера форсунки (пневматического типа) и настройки давлений на подаче и обратном ходе, согласно значений, приведенных в прилагаемых графиках. .

Расход мазутного топлива регулируется за счет выбора форсунки, соответствующего мощности котла/потребителя размера, а также регулировки должным образом давления на подаче.

Регулировка расхода мазутного топлива

1. Включить горелку с помощью выключателя на лицевой панели (см. главу "Работа");
2. при открытом электрощите, ввести в действие насос, воздействуя на соответствующий контактор CP (см. рисунок): проверить направление вращения двигателя насоса и держать отвертку в нажатом состоянии в течение нескольких секунд, пока не заполнится контур мазутного топлива



3. выпустить воздух со штуцера SA регулятора давления топлива, расслабив слегка заглушку T, но не снимая ее; затем отпустить контактор и затянуть вновь заглушку



Рис. 9

4. Составить кривые соотношения «воздух/топливо», как это описано в прилагаемых инструкциях на менеджер горения LMV2х/3х.
5. Давление подачи топлива на форсунку уже отрегулировано на заводе-изготовителе, и не подлежит никаким изменениям. Только при необходимости, можно отрегулировать давление подачи топлива (см. соответствующий параграф) следующим образом: вставить манометр в положение указанном на нижеследующем рисунке, воздействовать на регулировочный винте VR регулятора насоса (см. стр. 20 и нижний рисунок).



6. Отрегулировать давление воздуха распыления согласно данным, приведенных в прилагаемых графиках на форсунки. Для этой цели использовать специальную ручку RB (см. рисунок)

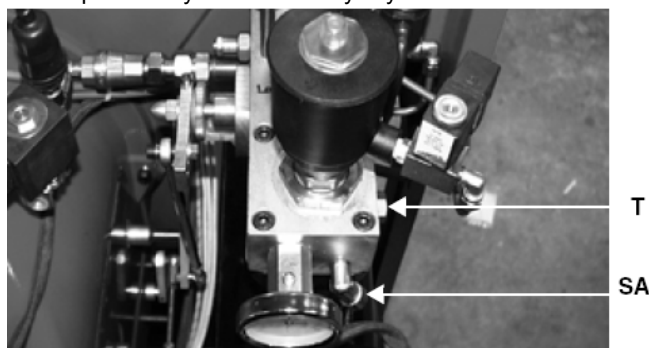
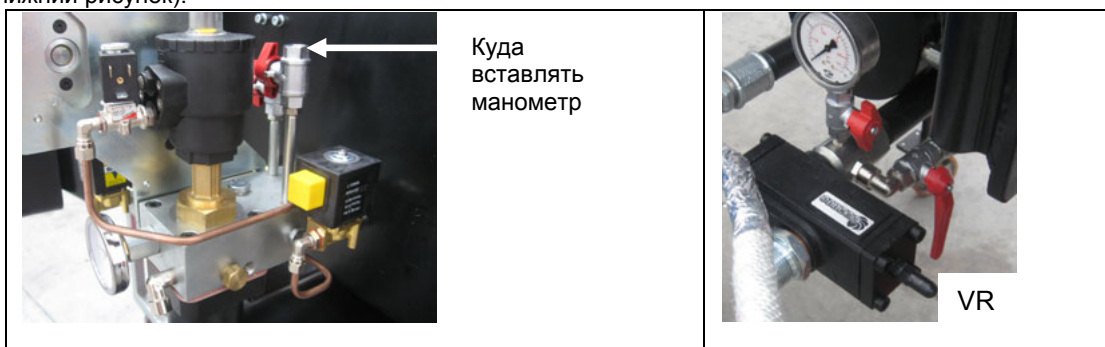
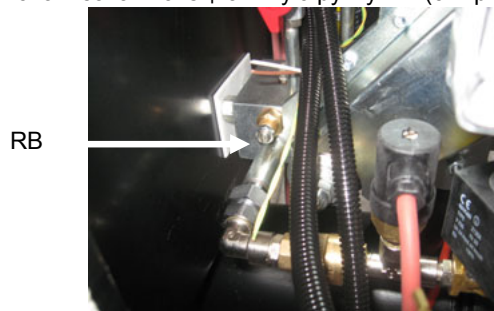

7. если необходимо, отрегулировать положение головы сгорания для работы на сниженной мощности: постепенно сдвигать голову сгорания в сторону положения "MIN", вращая по часовой стрелке регулировочное кольцо VRT. Градуированная шкала ID отобразит перемещение головы сгорания.



Внимание: если изменяется положение головы сгорания, необходимо повторить регулировку по газу и воздуху, описанные в предыдущих пунктах.

Регулировка реле давления воздуха

Регулировка реле давления воздуха выполняется следующим образом:

- Снять прозрачную пластиковую крышку.
- После выполнения регулировки расхода воздуха и мазутного топлива, включить горелку.
- С горелкой, работающей на малом пламени, медленно поворачивать регулировочное кольцо VR по часовой стрелке до тех пор, пока не сработает аварийная блокировка горелки. Считать значение давления на шкале и установить новое значение на примерно 15% меньше считанной величины.
- Повторить цикл запуска горелки, проверяя, что она правильно функционирует.
- Установить на место прозрачную крышку реле давления

Горелки модулирующие

Для регулировки модулирующих горелок использовать селекторный переключатель CMF, имеющийся на контрольной панели горелки (см. рисунок), вместо того, чтобы использовать термостат ТАВ, как было описано в регулировках прогрессивных горелок. Произвести регулировку, как описано в предыдущих параграфах, уделяя внимание использованию селекторного переключателя CMF.

Положение селекторного переключателя определяет фазы работы: для того, чтобы вывести горелку в режим большого пламени, установить селекторный переключатель CMF на 1, а для того, чтобы на малое пламя - на 2.

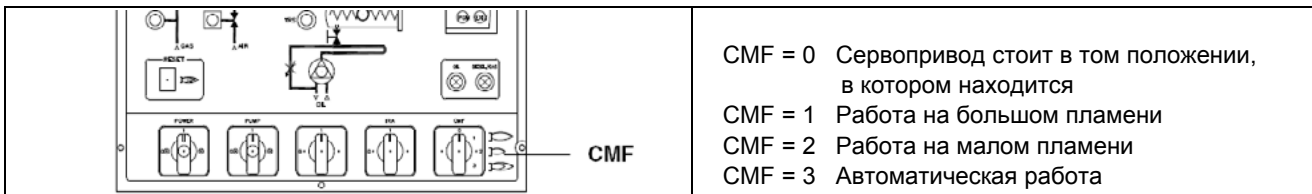

Воздушный клапан EVL для чистки фурмы

После затухания пламени, автоматическая система будет подавать сжатый воздух, необходимый для прочистки фурмы.

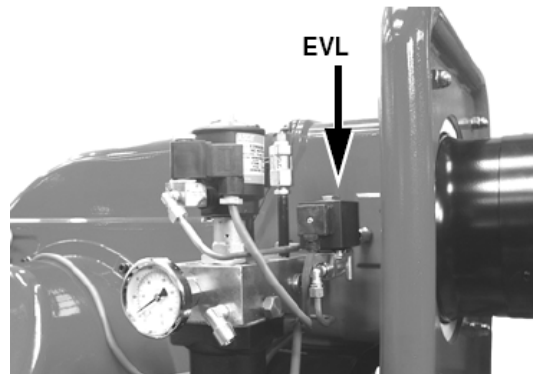

ЧАСТЬ II: ИНСТРУКЦИЯ ПО ЭКСПЛУАТАЦИИ

ОГРАНИЧЕНИЯ ПРИ ИСПОЛЬЗОВАНИИ

ГОРЕЛКА РАЗРАБОТАНА И ИЗГОТОВЛЕНА ДЛЯ РАБОТЫ НА ТЕПЛОГЕНЕРАТОРЕ (КОТЛЕ, ВОЗДУХОНАГРЕВАТЕЛЕ, ПЕЧИ И Т.Д.) ТОЛЬКО ПРИ УСЛОВИИ ПРАВИЛЬНОГО ПОДСОЕДИНЕНИЯ, ИСПОЛЬЗОВАНИЕ В ДРУГИХ ЦЕЛЯХ МОЖЕТ ПОСЛУЖИТЬ ИСТОЧНИКОМ ОПАСНОСТИ.

ПОЛЬЗОВАТЕЛЬ ДОЛЖЕН ОБЕСПЕЧИТЬ ПРАВИЛЬНЫЙ МОНТАЖ АППАРАТА, ПОРУЧИВ УСТАНОВКУ КВАЛИФИЦИРОВАННОМУ ПЕРСОНАЛУ, А ВЫПОЛНЕНИЕ ПЕРВОГО ЗАПУСКА ГОРЕЛКИ - СЕРВИСНОМУ ЦЕНТРУ, ИМЕЮЩЕМУ РАЗРЕШЕНИЕ ЗАВОДА-ИЗГОТОВИТЕЛЯ ГОРЕЛКИ.

ОСОБОЕ ВНИМАНИЕ НЕОБХОДИМО УДЕЛИТЬ ЭЛЕКТРИЧЕСКИМ СОЕДИНЕНИЯМ С РЕГУЛИРОВОЧНЫМИ И ПРЕДОХРАНИТЕЛЬНЫМИ ПРИСПОСОБЛЕНИЯМИ ТЕПЛОГЕНЕРАТОРА (РАБОЧИМИ И ПРЕДОХРАНИТЕЛЬНЫМИ ТЕРМОСТАТАМИ И Т.Д.), КОТОРЫЕ ОБЕСПЕЧИВАЮТ ПРАВИЛЬНУЮ И БЕЗОПАСНУЮ РАБОТУ ГОРЕЛКИ.

НЕ ДОПУСКАЕТСЯ ВКЛЮЧЕНИЕ ГОРЕЛКИ ДО МОНТАЖА НА ТЕПЛОГЕНЕРАТОРЕ ИЛИ ПОСЛЕ ЕЁ ЧАСТИЧНОГО ИЛИ ПОЛНОГО ДЕМОНТАЖА (ОТСОЕДИНЕНИЕ, ДАЖЕ ЧАСТИЧНОЕ, ЭЛЕКТРОПРОВОДОВ, ОТКРЫТИЕ ЛЮКА ГЕНЕРАТОРА, ДЕМОНТАЖА ЧАСТЕЙ ГОРЕЛКИ).

НЕ ДОПУСКАЕТСЯ ОТКРЫТИЕ И ДЕМОНТАЖ КАКОЙ-ЛИБО ЧАСТИ ГОРЕЛКИ.

ИСПОЛЬЗУЙТЕ ТОЛЬКО ГЛАВНЫЙ ВЫКЛЮЧАТЕЛЬ ("ON-OFF" (ВКЛ./ВЫКЛ.)), КОТОРЫЙ БЛАГОДАря СВОЕЙ ДОСТУПНОСТИ СЛУЖИТ ТАКЖЕ АВАРИЙНЫМ ВЫКЛЮЧАТЕЛЕМ, И, ПРИ НЕОБХОДИМОСТИ, ДЕБЛОКИРОВОЧНУЮ КНОПКУ.

В СЛУЧАЕ АВАРИЙНОЙ БЛОКИРОВКИ, СБРОСИТЬ БЛОКИРОВКУ НАЖАВ СПЕЦИАЛЬНУЮ КНОПКУ RESET. В СЛУЧАЕ НОВОЙ БЛОКИРОВКИ - ОБРАТИТЬСЯ В СЛУЖБУ ТЕХПОМОЩИ, НЕ ВЫПОЛНЯЯ НОВЫХ ПОПЫТОК СБРОСА БЛОКИРОВКИ.

ВНИМАНИЕ: ВО ВРЕМЯ НОРМАЛЬНОЙ РАБОТЫ ЧАСТИ ГОРЕЛКИ, РАСПОЛОЖЕННЫЕ РЯДОМ С ТЕПЛОГЕНЕРАТОРОМ (СОЕДИНИТЕЛЬНЫЙ ФЛАНЕЦ), НАГРЕВАЮТСЯ. НЕ ПРИКАСАЙТЕСЬ К НИМ ВО ИЗБЕЖАНИЕ ПОЛУЧЕНИЯ ОЖОГОВ.

ФУНКЦИОНИРОВАНИЕ



ВНИМАНИЕ: прежде, чем запускать горелку, убедиться в том, что все ручные отсечные клапаны открыты, проверить также, что значение давления перед рампой соответствует значениям, приведенным в параграфе «Технические характеристики». Кроме того, убедиться в том, что главный выключатель подачи питания отключен. Убедиться в том, что краны отсечения линии питания и обратного хода открыты.

- Включить горелку с помощью выключателя S1.
- Убедиться в том, что горелка не заблокирована (горит индикатор E), если же она заблокирована, запустить ее с помощью кнопки R.
- Убедиться в том, что серия реле давления/термостатов (клеммы 3 и 4 - см. Электрические схемы), термостат готовности системы TCI и реле давления газа запальной горелки подадут разрешительный сигнал на работу горелки.
- В цикле розжига начинает работать двигатель вентилятора и открывается также и клапан сжатого воздуха EVA. (Если давление распыления мазутного топлива недостаточно, реле давления PAC отсекает клапаны мазутного топлива, блокируя горелку.) Начинается фаза предварительной продувки (при закрытой воздушной заслонке).
- По завершении времени пост-розжига, запальный трансформатор исключается из цепи, и через несколько секунд отключается запальная горелка.
- Когда открываются клапаны мазутного топлива, горелка работает: сервопривод начинает открываться, через несколько секунд горелка переходит на двухступенчатую работу и переходит в режим большого пламени (горит индикатор A) или продолжает работать в режиме малого пламени (горит индикатор B), в зависимости от потребностей системы отопления.
- После отключения горелки, даже по случаю блокировки, клапан EVL осуществляет промывку фурмы (Стр.32).
- Что касается модулирующих горелок, то необходимо прочитать инструкции модулирующего регулятора.

ЧАСТЬ III: ОБСЛУЖИВАНИЕ

Необходимо, хотя бы раз в год, выполнять нижеуказанные операции по уходу за горелкой. В случае сезонной работы горелки, рекомендуется выполнять профилактику в конце каждого отопительного сезона; в случае же непрерывной работы необходимо выполнять профилактику через каждые 6 месяце.

| | |
|---|--|
|  | ВНИМАНИЕ! ВСЕ РАБОТЫ НА ГОРЕЛКЕ ДОЛЖНЫ ВЫПОЛНЯТЬСЯ С РАЗОМКНУТЫМ ГЛАВНЫМ ВЫКЛЮЧАТЕЛЕМ И ПРИ ПОЛНОСТЬЮ ЗАКРЫТЫХ РУЧНЫХ ОТСЕЧНЫХ ТОПЛИВНЫХ КРАНАХ. |
| | ВНИМАНИЕ: ВНИМАТЕЛЬНО ПРОЧИТАЙТЕ ПРЕДУПРЕЖДЕНИЯ В НАЧАЛЕ ИНСТРУКЦИЙ. |

ПЕРИОДИЧЕСКИ ВЫПОЛНЯЕМЫЕ ОПЕРАЦИИ

- Проверка и чистка газового фильтра (рампа запальной горелки), при необходимости его замена (Стр.38).
- Проверка и чистка катриджа мазутного фильтра, при необходимости его замена.
- Проверка состояния шлангов мазутного топлива на наличие утечек.
- Проверка и, при необходимости, чистка резисторов мазутного топлива и бачка, с периодичностью, зависящей от типа используемого топлива и эксплуатации горелки. Снять крепежные гайки с фланца резисторов, вынуть их из бачка, почистить паром или растворителем, но не металлическими предметами.
- Демонтаж, проверка и чистка головы сгорания (Стр.38).
- Проверка и чистка запального электрода, регулировка и при необходимости его замена (Стр.39)
- Проверка и чистка контрольного фоторезистора, при необходимости его замена (Стр.40)
- Демонтаж и чистка (Стр.39) форсунки мазутного топлива (ВАЖНО: для чистки использовать растворители, а не металлические предметы). Выполнив обслуживание, собрать горелку, включить ее и проверить форму пламени. Если возникает сомнение в нормальной работе горелки, заменить форсунку. В случае интенсивного использования горелки замена форсунки рекомендуется в начале рабочего сезона, как превентивная мера.
- Проверка тока ионизации (стр.40)
- Чистка и смазка механических частей.

ВАЖНО: проверка состояния запального электрода осуществляется только после снятия головы сгорания.

- Снять и почистить регулятор сжатого воздуха, А на Рис. 11.
- Снять и почистить регулятор мазутного топлива, В на Рис. 11.

| | |
|---|--|
|  | ВНИМАНИЕ! Избегать всякого соприкосновения электрических контактов резисторов с паром или растворителями. Перед повторным монтажом резисторов, заменить прокладки фланцев резисторов. Периодически контролировать состояние резисторов с целью определения периодичности обслуживания. |
| | |



Рис. 10

Обслуживание стабилизатора газа с фильтром (запальная горелка)

Прежде чем выполнять любую операцию по демонтажу устройства, убедиться, что внутри него не имеется в наличии газ под давлением.

Чтобы проверить состояние фильтрующего органа (1) на резьбовых корпусах (см Рис. 12):

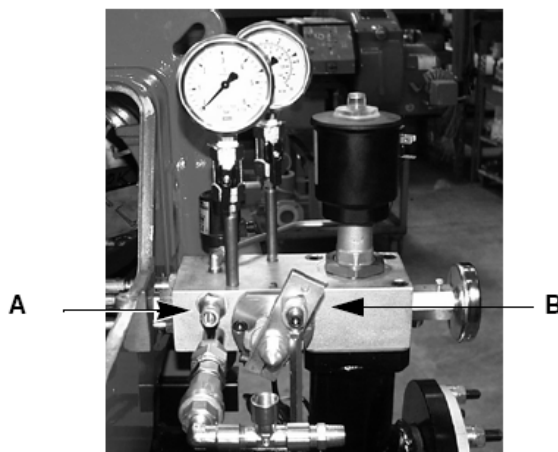
- снять нижнюю крышку, открутив крепежные винты (2);
- отсоединить фильтрующий орган (1), почистить его с водой и мылом, продуть его сжатым воздухом и заменить, если необходимо;
- установить в первоначальное положение, убедившись, что он ложится на соответствующие направляющие (как на Рис. 13);
- установить на место днище (3), убедившись в том, что центральный стержень (4) встал по центру направляющей днища (3).



Рис. 11



Рис. 12

Снятие головы сгорания

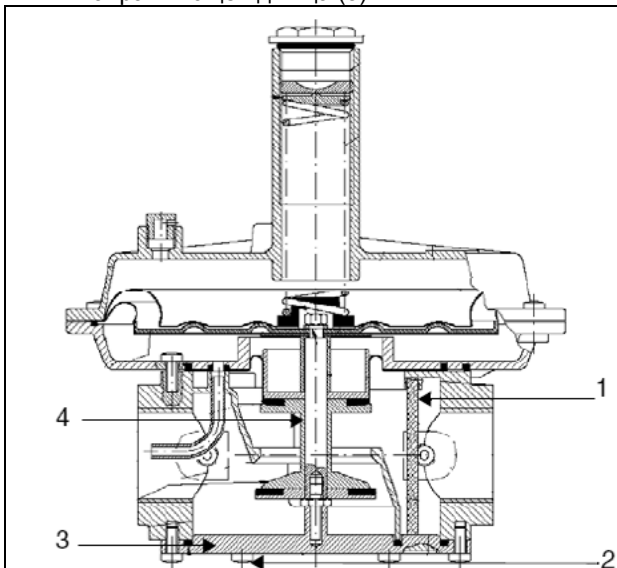
Для того, чтобы демонтировать группу голов сгорания, необходимо действовать следующим образом:

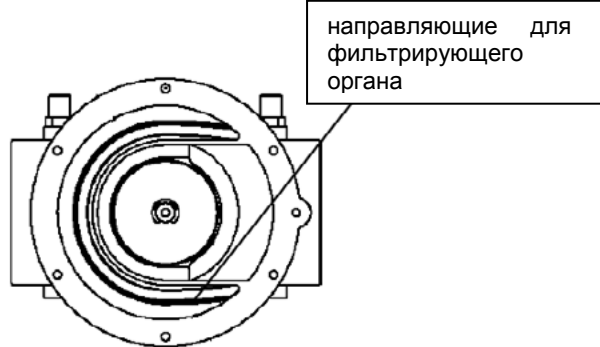

Примечание: чертежи ориентировочные.

1. открутить 4 крепежных винта, которые крепят крышку С к остальной части горелки: снять крышку

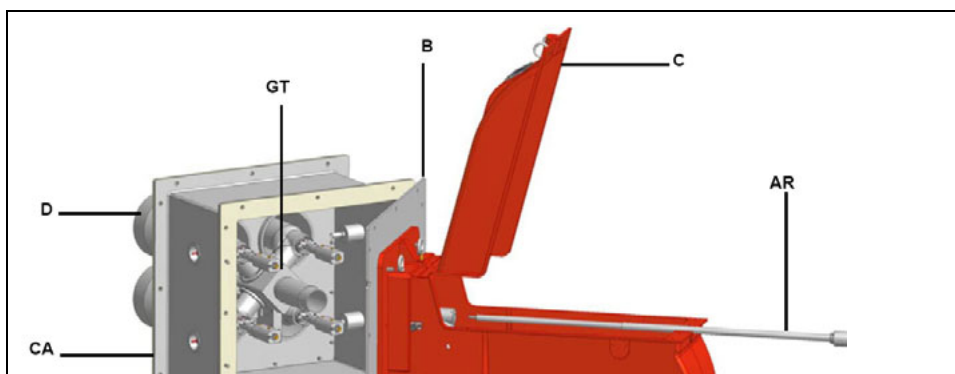

AR. Резьбовой шток
B. Держатель шарнира
CA. Воздушный короб
D. Сопло стандартное
GT. Группа головы сгорания

2. отвинтить утопленные винты, которые крепят регулировочное кольцо G регулировки головы сгорания
3. открутить трубку T регулировки головы сгорания

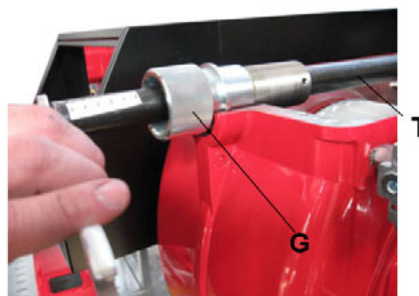

- толкнуть вперед трубку и затем вынуть ее, вытягивая по направлению к себе;



- открутить 3 винта V, которые крепят коллектор;
- снять коллектор CO;
- найти кабель поврежденного электрода и снять его

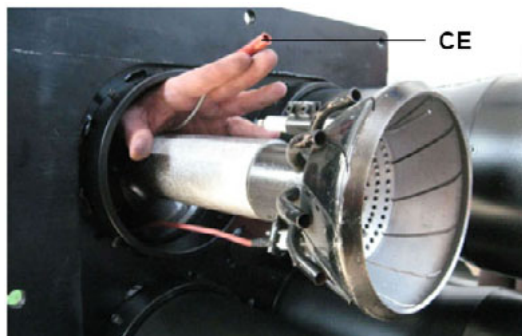

- заменить кабель CE и перейти к повторной сборке горелки, выполняя все действия в обратном порядке.
- При необходимости выполнить обслуживание голов сгорания, после снятия коллектора CO, выполнить следующие операции:
- отвинтить восемь винтов VA, который крепят воздушный короб CA;
- открыть воздушный короб CA;

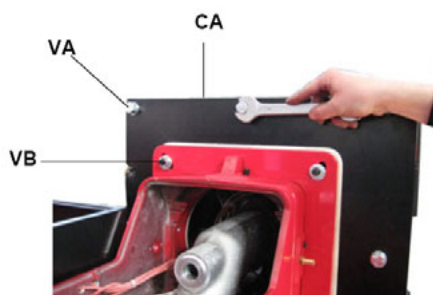

- вынуть группу голов, как указано на следующем рисунке;

ВНИМАНИЕ! не снимать винты, которые крепят фланец горелки VB!

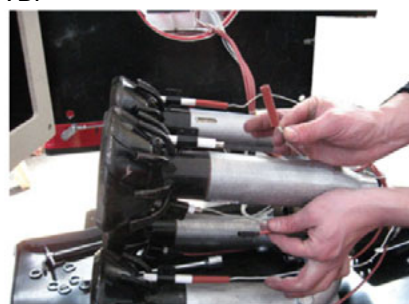
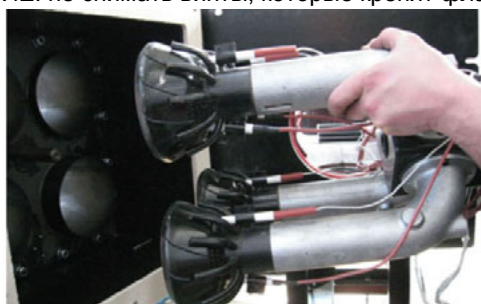

- заменить кабели, если они повреждены, соблюдая последовательность голов сгорания, которая указана буквами, приклеенными на кабели электродов;
- чтобы снять электроды, необходимо расслабить крепежные винты VE;
- вынуть электроды E, отделив их от опор; заменить электроды, если они повреждены;

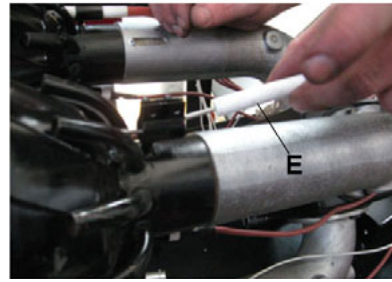
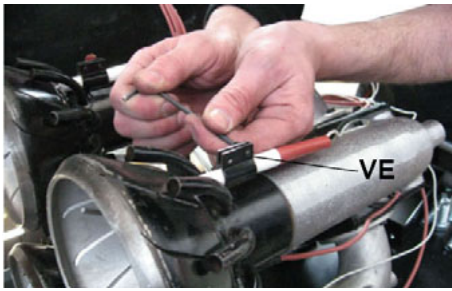

16. для того, чтобы снять голову сгорания Т - снять крепежные винты VT;

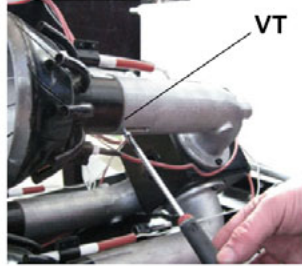

17. вынуть голову сгорания: для чистки головы сгорания необходимо удалить загрязнения ручным пылесосом методом всасывания, если имеются жесткие отложения - удалить их с помощью металлической щетки;

18. для замены сопел действовать следующим образом: снять уплотненные крепежные винты VB и вынуть поврежденное сопло для его замены.

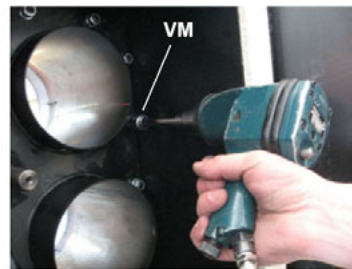

19. Для того, чтобы заменить сопла с наружной стороны, действовать следующим образом: снять уплотненные крепежные винты VP и вынуть поврежденное сопло для его замены. Для того, чтобы заменить сопла с внутренней стороны, действовать следующим образом: отвинтить крепежные винты VM и снять плиту, на которой крепятся сопла; заменить поврежденное/ые сопло/а.

20. При повторном монтаже выполнять все операции в обратном порядке, уделяя особое внимание на то, чтобы выдержать правильные размеры расположения электродов.



ВНИМАНИЕ: при обратном монтаже коллектора не забыть вставить уплотнительное кольцо "O". На фазе центровки голов сгорания, не затягивать полностью винты на основании коллектора. Затянуть их после центровки. Не трогать винты шарнирного соединения и фланца горелки.

Снятие фурмы, замена/положение форсунки и запального электрода



ВНИМАНИЕ: чтобы не подвергать риску работу горелки, избегать контакта запального электрода с металлическими частями горелки (голова сгорания, сопло и т.д.). Проверять положение электрода каждый раз после выполнения каких-либо работ на голове сгорания. Кроме того, проверять положение форсунки (см. рисунок)

Для того, чтобы вынуть фурму, действовать следующим образом:

- вынуть голову сгорания, как описано в предыдущем параграфе
- вынуть фурму и группу электродов после того, как будет ослаблен винт: проверить фурму, если необходимо, заменить ее;
- после снятия фурмы, для замены форсунки - открутить ее и заменить новой;
- для замены электродов, сначала открутить крепежные винты VE двух электродов и вынуть электроды: вставить новые электроды, проверить, что все размеры, указанные в мм.

РВУ93

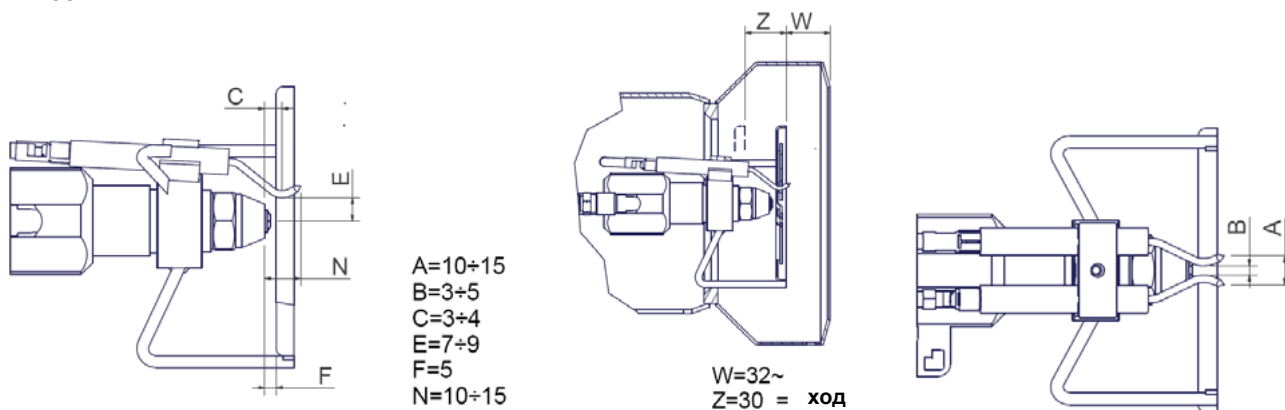

РВУ525

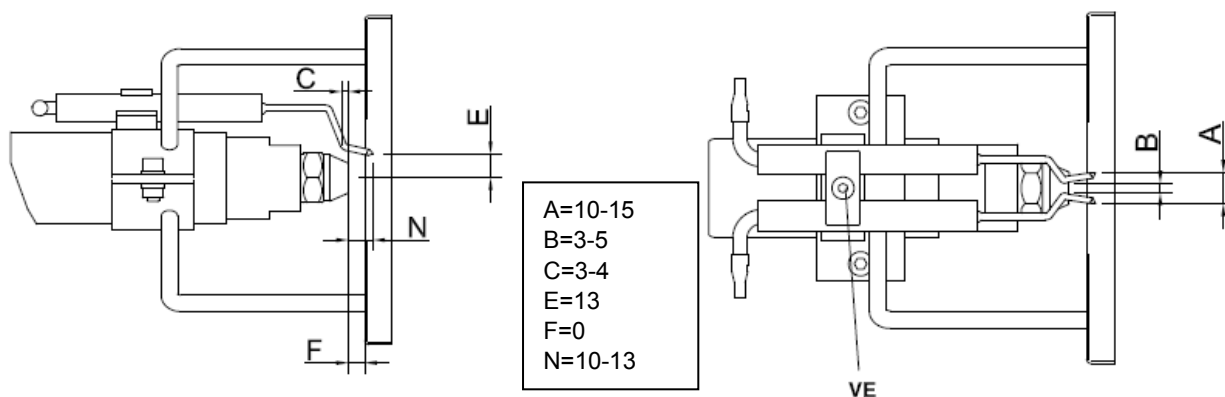

Чистка и замена фоторезистора контроля пламени

Для чистки/замены фоторезистора необходимо вынуть его из гнезда. Для чистки фоторезистора использовать чистую ветошь, не использовать чистящие разбрызгиваемые средства в баллончиках.

Проверка тока улавливания пламени

Для того, чтобы замерить контрольный сигнал, действовать согласно схеме на Рис..

Если сигнал не соответствует указанным параметрам, проверить электрические контакты, чистоту головы сгорания, положение фоторезистора QRB и, при необходимости, заменить его.



ПРИМЕЧАНИЕ: не существует линейной пропорции между процентом визуализируемого пламени (параметр 954) и значениями сигнала детектирования

| Модель электронного блока | Минимальный сигнал детектирования (с QRB) |
|---------------------------|---|
| Siemens LMV2 | 230 Ом (индикация на дисплее: > 16%) |

| Код ошибки | Код диагностики | Действия |
|------------|-----------------|----------------------------|
| 93 | 3 | Короткое замыкание датчика |

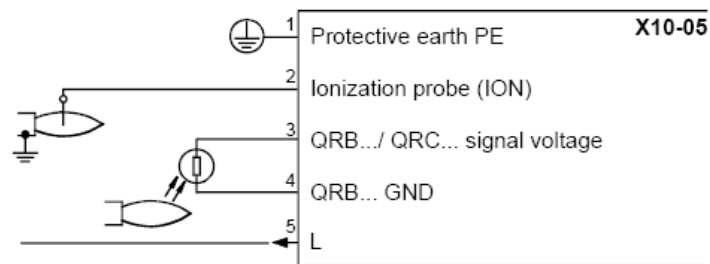

ВНИМАНИЕ: Дозволенная длина для кабеля детектора пламени (располагаемого отдельно) составляет 3 метра (сердечник заземления 100 пФ/м).

| Электронный блок контроля пламени | Минимальный электрический импульс у контрольного электрода |
|-----------------------------------|--|
| Krom Schroeder IFW15 | 1 мкА (с UVS) |
| LFE10 | 200 мкА (с QRA) |

Посторонний свет

Если во время фазы ожидания (Фаза12) появление постороннего света вызовет прерывание запуска, вслед за которым последует повторный запуск.

Если посторонний свет появится на фазе предварительной продувки, произойдет незамедлительная блокировка.

Если посторонний свет появится на фазе отключения, система перейдет на фазу безопасности.

Дозволено всего лишь одно повторение: если обнаружится новая ошибка и система отключится, то произойдет блокировка системы.

Сезонная остановка

Для того, чтобы отключить горелку на летний период, действовать следующим образом:

перевести главный выключатель в положение OFF (отключено)

отсоединить линию электрического питания

перекрыть кран подачи топлива на распределительной линии

Утилизация горелки

В случае утилизации горелки - выполнить процедуры, предусмотренные действующими нормативами по утилизации материалов.

ЭЛЕКТРОСХЕМЫ

ВНИМАНИЕ:

1 - Электрическое питание 400V 50Гц 3N перем. тока

2 - Не инвертировать фазу с нейтралью

3 - Обеспечить хорошее заземление горелки

См. прилагаемые электрические схемы.

ДЕТАЛИРОВОЧНЫЙ ЧЕРТЕЖ ГОРЕЛКИ – РВУ93

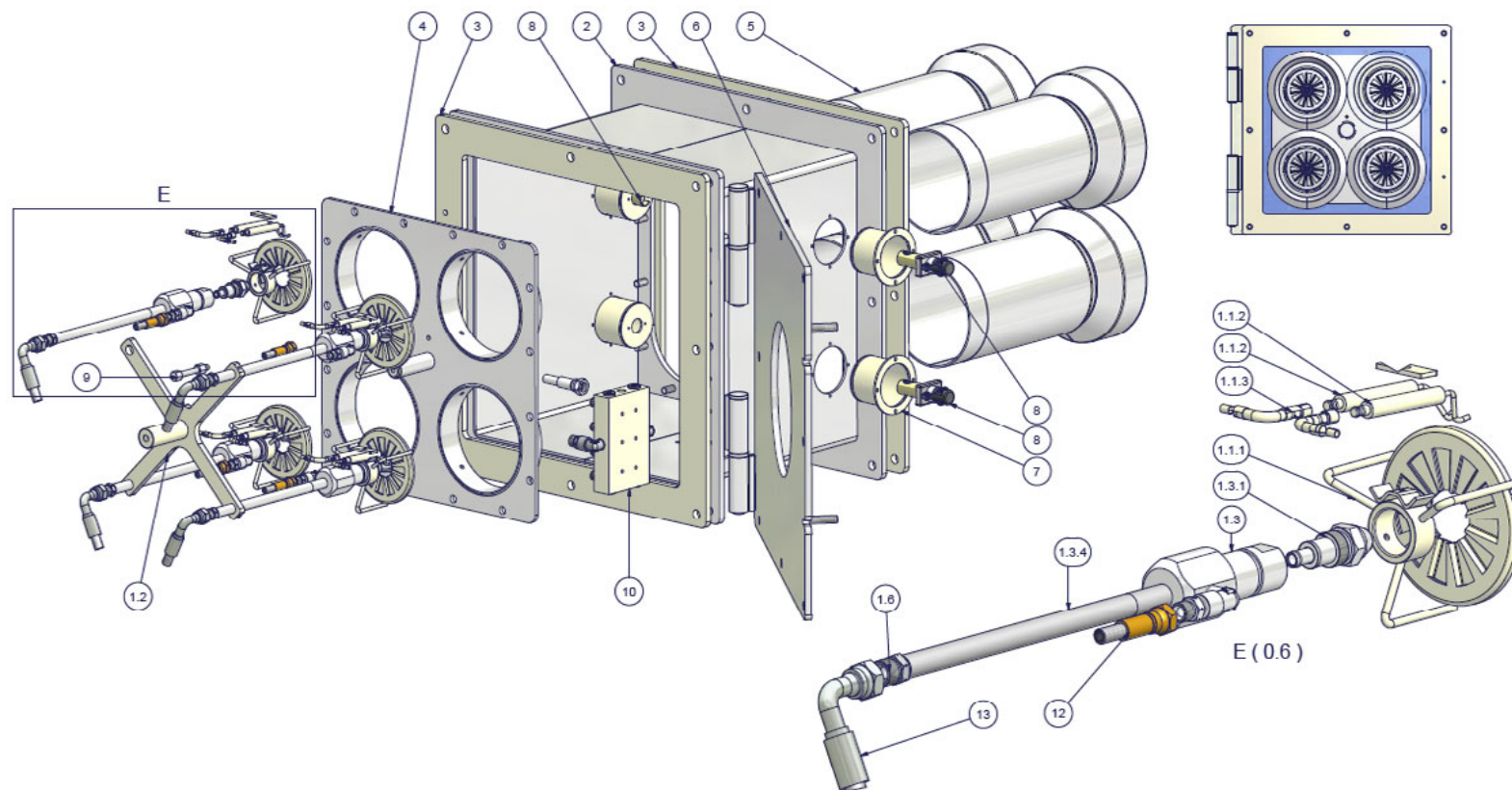

| ПОЗ. | ОПИСАНИЕ | ПОЗ. | ОПИСАНИЕ |
|-------|-----------------------------|------|---------------------------|
| 1.1.1 | ГОЛОВА СГОРАНИЯ ГОРЕЛКИ | 3 | ПРОКЛАДКА ТЕПЛОГЕНЕРАТОРА |
| 1.1.2 | ЗАПАЛЬНЫЙ ЭЛЕКТРОД | 4 | ОПОРНАЯ ПЛИТА СОПЕЛ |
| 1.1.3 | КАБЕЛЬ ЗАПАЛЬНОГО ЭЛЕКТРОДА | 5 | СОПЛО СТАНДАРТНОЕ |
| 1.2 | ОПОРА | 6 | ОПОРА ГОРЕЛКИ НА ШАРНИРАХ |
| 1.3 | ДЕРЖАТЕЛЬ ФОРСУНКИ | 7 | ОПОРА ФОТОЭЛЕМЕНТА |
| 1.3.1 | ФОРСУНКА | 8 | ФОТОЭЛЕМЕНТ |
| 1.3.4 | ТРУБА | 9 | ВИНТ |
| 1.3.7 | ПРОКЛАДКА O-RING | 10 | РАСПРЕДЕЛИТЕЛЬ |
| 1.6 | НИППЕЛЬ | 12 | ГИБКИЙ ШЛАНГ |
| 2 | ВОЗДУШНЫЙ КОРОБ | 13 | ДИЗЕЛЬНЫЙ ШЛАНГ |

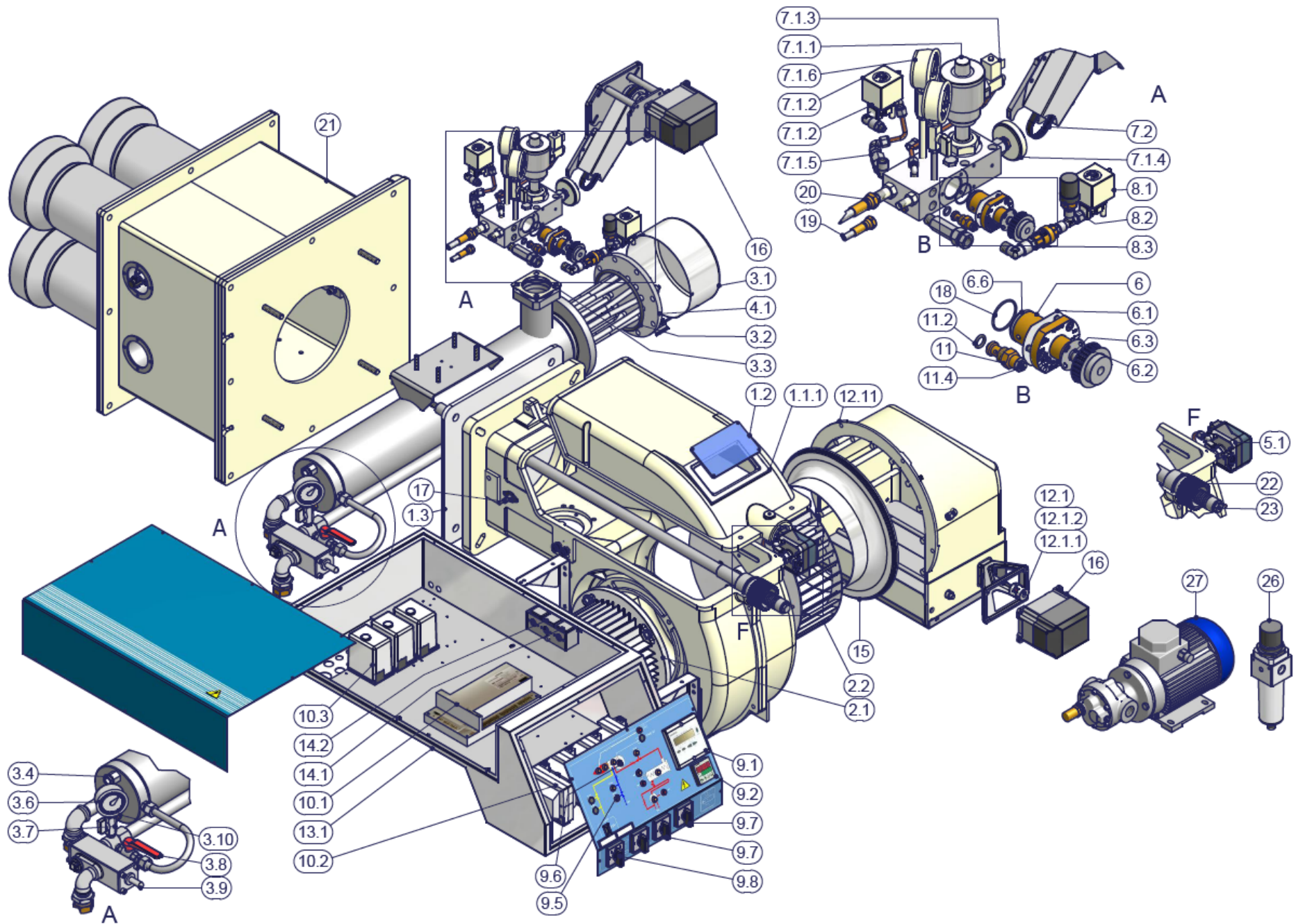

ДЕТАЛИРОВОЧНЫЙ ЧЕРТЕЖ ГОРЕЛКИ – RBY525

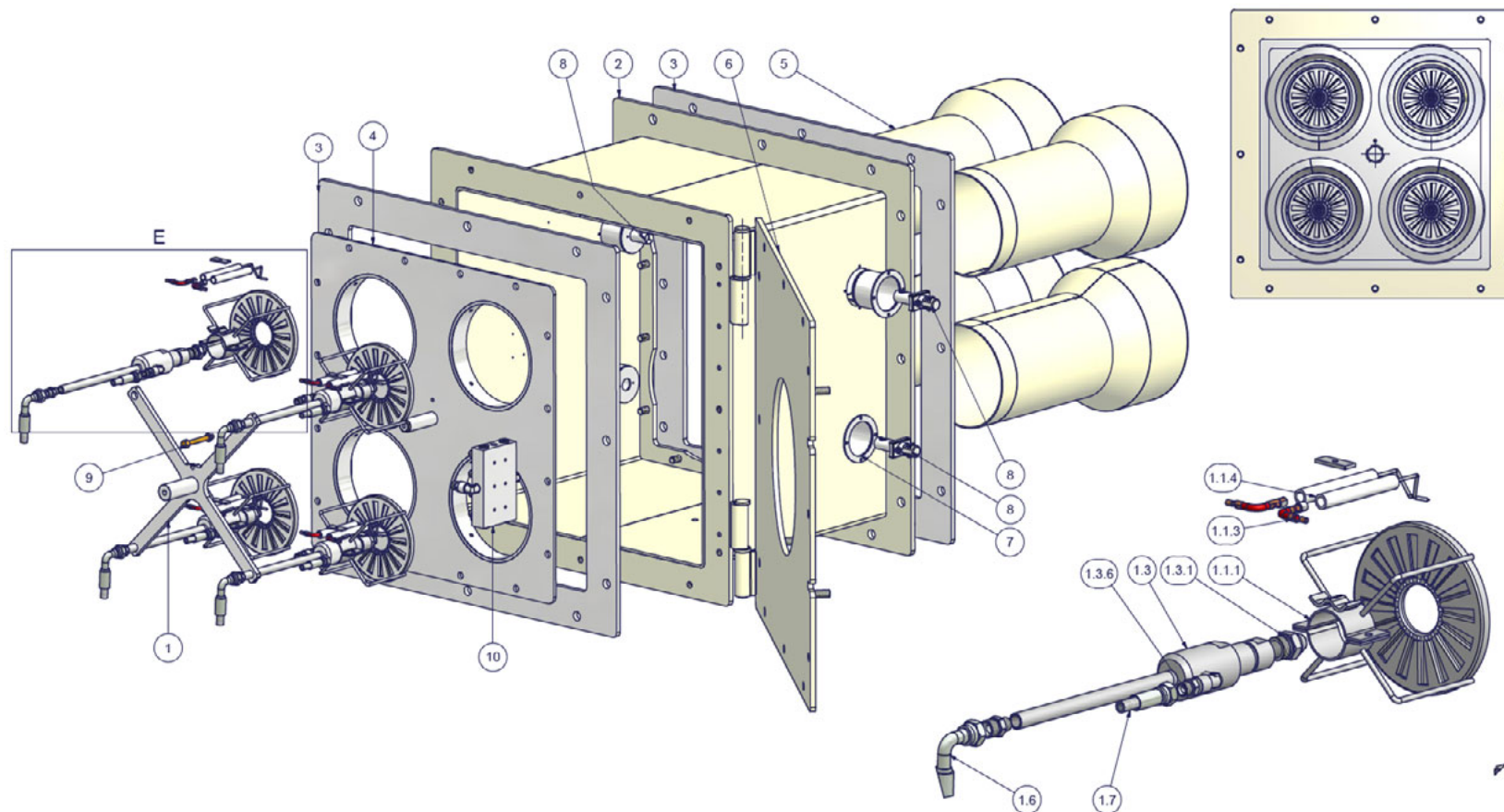

| ПОЗ. | ОПИСАНИЕ | ПОЗ. | ОПИСАНИЕ |
|-------|-----------------------------|------|---------------------------|
| 1.1.1 | ГОЛОВА СГОРАНИЯ ГОРЕЛКИ | 2 | РАСПОРНАЯ ДЕТАЛЬ |
| 1.1.3 | КАБЕЛЬ ЗАПАЛЬНОГО ЭЛЕКТРОДА | 3 | ПРОКЛАДКА ТЕПЛОГЕНЕРАТОРА |
| 1.1.4 | ЗАПАЛЬНЫЙ ДЛИННЫЙ ЭЛЕКТРОД | 4 | ОПОРНАЯ ПЛИТА СОПЕЛ |
| 1.1.5 | ЗАПАЛЬНЫЙ ДЛИННЫЙ ЭЛЕКТРОД | 5 | СОПЛО |
| 1.2 | ОПОРА | 6 | ОПОРА ГОРЕЛКИ НА ШАРНИРАХ |
| 1.3 | ДЕРЖАТЕЛЬ ФОРСУНКИ | 7 | ОПОРА ФОТОЭЛЕМЕНТА |
| 1.3.1 | ФОРСУНКА | 8 | ФОТОЭЛЕМЕНТ |
| 1.3.6 | НИППЕЛЬ | 9 | ВИНТ |
| 1.6 | ДИЗЕЛЬНЫЙ ШЛАНГ | 10 | РАСПРЕДЕЛИТЕЛЬ |
| 1.7 | ДИЗЕЛЬНЫЙ ШЛАНГ | | |

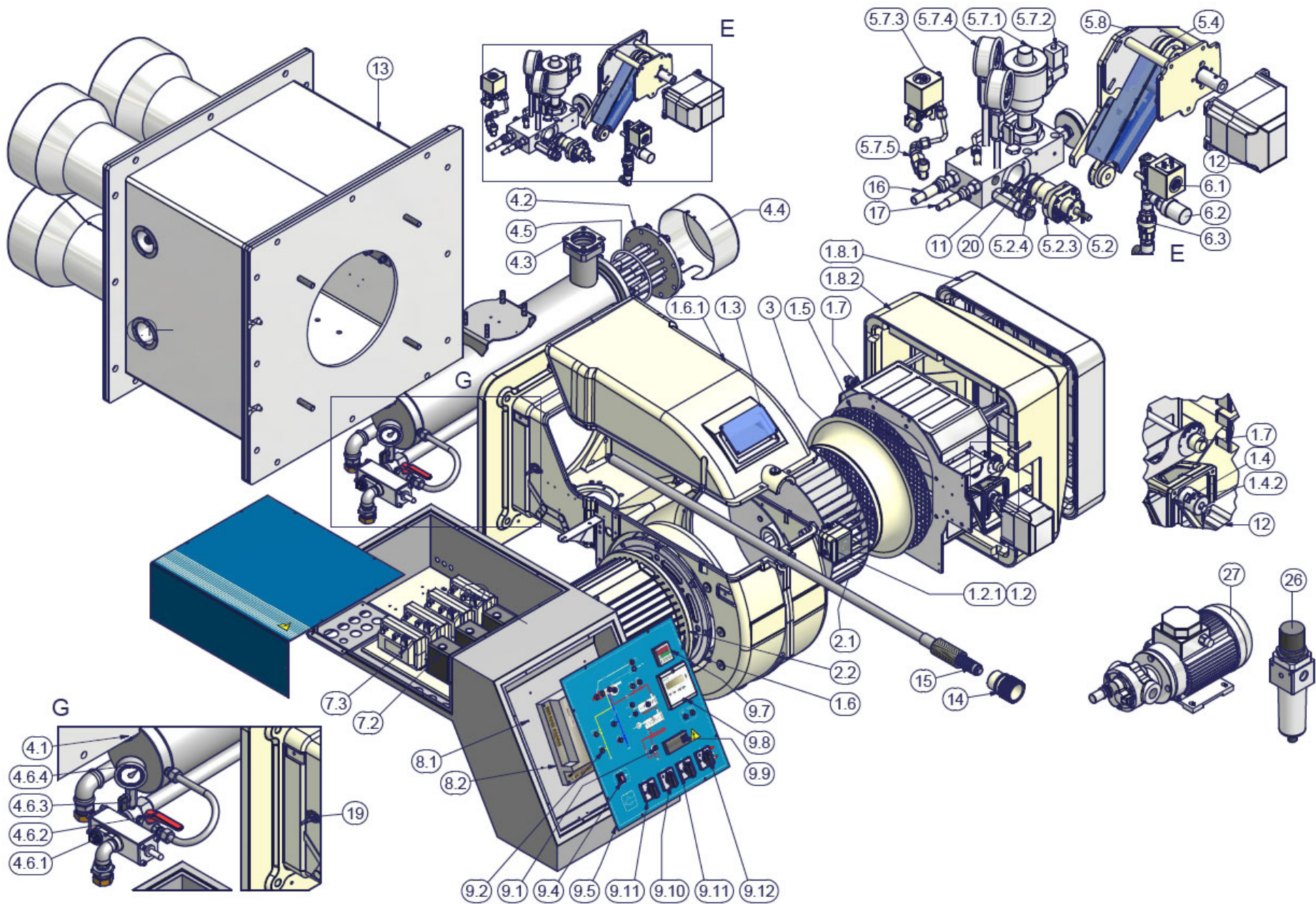

РЕЛЕ ПЛАМЕНИ SIEMENS LFE10/LAE10

LFE10 используется для контроля газового пламени и голубого пламени жидкого топлива, подсоединяется к УФ фотоэлементам серии QRA или к электроду.

LAE10 сконструирована для контроля пламени жидкого топлива, подсоединяется к селеновым фотоэлементам серии RAR..

Технические характеристики

Напряжение питания : перем. ток AC 220 V -15 %...перем.ток 240 V +10 %

перем. ток 100 V -15 %...перем.ток 110 V +10 %

Частота в сети: 50...60Гц ±6 %

Плавкий предохранитель (наружный) макс. 10 A (медленный)

Поглощаемая мощность 4.5 VA

Максимальный ток на контакте 2 A

Класс защиты IP 40, со входом кабеля согласно IP40

Условия работы: -20...+60 °C

влажность < 95 % относительной влажности

Не разрешается образование конденсата, льда и попадание воды!

Контурные схемы

LFE и электрод

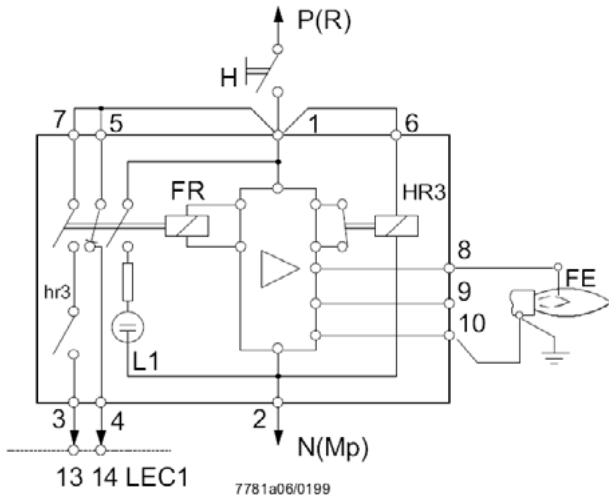

LFE и QRA

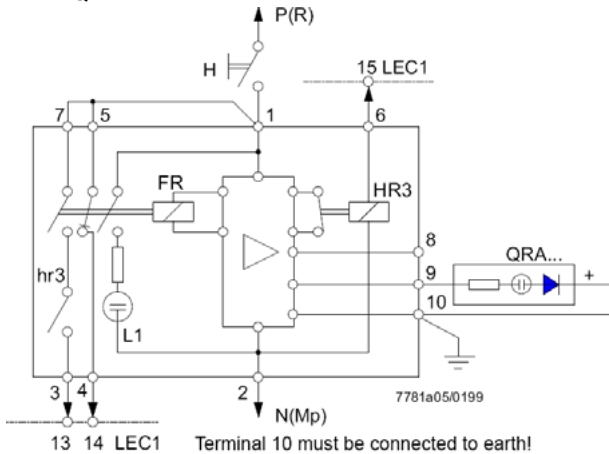

LAE и RAR

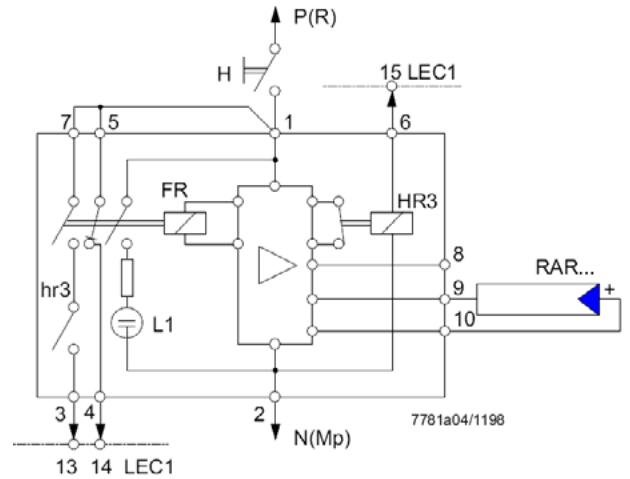

Обозначения

FE контрольный электрод

FR Реле пламени

H основной изолятор

HR3 А Вспомогательное реле для УФ фотоэлемента или для теста имитации пламени

L1 Встроенная сигнальная лампочка - индикатор пламени

QRA... УФ фотоэлемент

RAR... селеновый фотоэлемент

ЭЛЕКТРОННЫЙ БЛОК КОНТРОЛЯ ПЛАМЕНИ IFW 15

1. Сигнализация наличия пламени
2. Контроль нескольких горелок для периодического режима работы во взаимосвязи с автоматом управления горелками IFS
3. Ионизационный контроль пламени или при помощи фотодатчика
4. Потенциально свободные переключаемые контакты
5. Встроенный индикатор режима работы

Область применения

Для определения и сигнализации наличия сигнала пламени по ионизационному принципу или при помощи фотодатчика.

Для осуществления контроля над несколькими горелками во взаимосвязи с автоматами управления горелками IFS110 IM, IFS 111 IM, IFS 410 или IFS 414.

Кроме того он может применяться там, где не требуется полноавтоматический контроль.

Отличительные признаки

- ионизационный контроль пламени или фотодатчиком
- для периодического режима работы
- потенциально свободные контакты для сигнализации наличия пламени (1 нормально замкнутый, 2 нормально разомкнутый).

Принцип работы

При подаче напряжения на автомат контроля пламени он сразу готов к работе. При наличии пламени образуется сигнал постоянного тока, замыкается реле. Контакты данного реле, в зависимости от случая применения, могут использоваться для выполнения задач управления. Принцип контроля пламени нескольких горелок (рис) заключается в совместном управлении горелками. Для осуществления процесса управления используется автомат управления горелками (IFS 110 IM), который также производит контроль первой горелки (только при ионизационном контроле). Контроль остальных горелок осуществляется соответствующим автоматом контроля пламени IFW 15 (рис).

Если гаснет пламя, то прерывается подача сигнала наличия пламени на автомат управления горелками и осуществляется аварийное отключение. Это также происходит при установлении наличия источника внешнего света до розжига.

Технические характеристики

Напряжения питания:

IFW 15: 220/240 В ~ 15/+10%, 50/60 Гц

для заземлённых сетей IFW 15T:

110/120 В ~ 15/+10%, 50/60 Гц или

220/240 В ~ 15/+10%, 50/60 Гц для незаземлённых сетей

Потребляемая мощность: 12 ВА

Напряжение на выходе для ионизационного электрода: 230 В ~

Ток ионизации: > 1 μ А

Выходной сигнал: потенциально свободные контакты (1 нормально замкнутый, 1 нормально разомкнутый)

Контактная нагрузка: макс. 2А

Контактные клеммы: 2 x 1,5 мм²

Индикация наличия сигнала пламени: лампочка на приборе

Рабочая температура: от 20 до +60°C

Монтажное положение: произвольно

Вес: 370 г

Исполнение: корпус из ударопрочной пластмассы.

Верхняя часть с каскадным усилителем и зелёной лампочкой (А) для индикации наличия сигнала пламени.

Штекерный цоколь с контактными клеммами, шиной заземления. Имеются 5 подготовленных отверстий для кабельных вводов

Pg 9 (B)

Замечания по проектированию

Контроль нескольких горелок: с одним автоматом управления горелками можно использовать не более 5 автоматов контроля пламени, чтобы в течение времени безопасности (3 с, 5 с или 10 с) автомата управления горелками смогли разжечься все горелки.

Слишком длинный газопровод может привести к запаздыванию розжига горелки и отключению всей установки.

Поэтому запальные газовые вентили устанавливать прямо на горелках. Нагрузка автоматов управления горелками на каждый выход: 1А, суммарная нагрузка: 2А. При большем токе использовать размыкающие реле.

Ионизационный провод:

макс. 50 м. удаление от сетевых кабелей и источников вредного излучения, не допускать внешнего электрического воздействия. Несколько проводов подачи сигнала пламени могут прокладываться в пластмассовой (не металлической) трубе. Использовать высоковольтный неэкранированный кабель.

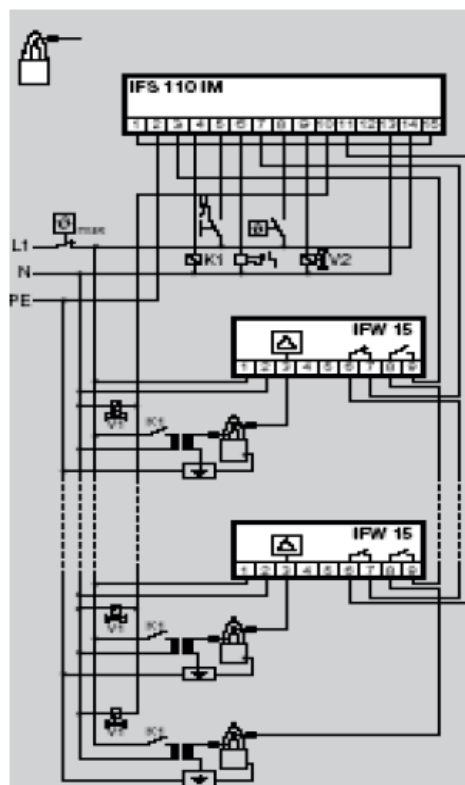
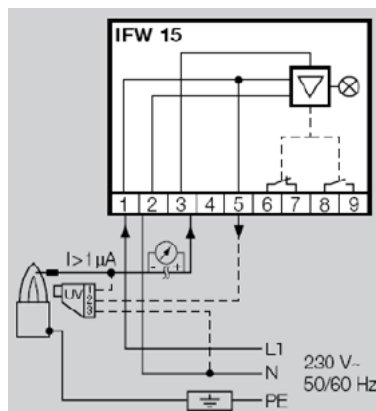

C.I.B. UNIGAS S.p.A.

Via L. Galvani, 9
35011 Campodarsego (Padova) - Италия
Тел.: +39 049 9200944
Факс (автом.): +39 049 9202105
e-mail: rotas@cibunigas.it
www.cibunigas.it

ООО "ЧИБИТАЛ РУС"

Россия, 117105, Москва
Варшавское шоссе, 17, стр. 5
Тел.: +7 (495) 954 73 99 - 954 75 99 - 954 79 99 - 954 26 05
Факс (автом.): +7 (495) 958 18 09
e-mail: info@cibitalrus.ru
www.cibital.ru

ЗАО "ЧИБИТАЛ УНИГАЗ"

Россия, 620010, г. Екатеринбург
Ул. Чернышевского 92, оф 206
Тел./Факс: +7 (343) 278 41 25 - 278 41 26 - 278 46 44
e-mail: info@cibitalunigas.ru
www.cibitalunigas.ru

ООО «УНИГАЗ УКРАИНА»

Украина, 02002, Киев
Ул. Р. Окипной, 9
Тел.: +38 067 464 82 36 - 067 465 41 11
e-mail: unigas@ukr.net
www.unigas.com.ua
Контактные лица:
Кобзарь Вячеслав Николаевич
Романенко Александр Александрович

ООО «УНИГАЗ БЕЛ»

Республика Беларусь, 222310, Минская область, г. Молодечно
Ул. В. Гостинец, 143б, к.416
Тел./Факс: +375 176 744136 (многоканальный)
Моб.тел.: +375 29 632 64 31, +375 29 164 71 33, +375 29 188 62 52
e-mail: unigas@tut.by
www.unigas.by

UNIGAS SERVICE – ООО «УНИГАЗ СЕРВИС»

Авторизованный Сервисный Центр завода CIB UNIGAS S.p.A.
на территории России и стран СНГ

Hotline – Горячая линия +7 (922) 156 7 156

Chief Engineer – Главный инженер Прахин Борис Виленович +7 (922) 16 91 600

e-mail: service@unigas.su

www.unigas.su

Информация, содержащаяся в этих инструкциях является чисто информационной и не влечет за собой никаких обязательств. Фирма оставляет за собой право внесения изменений без какого-либо обязательства по предварительному извещению об этом потребителей.