

Автоматическая система для рулонных ворот

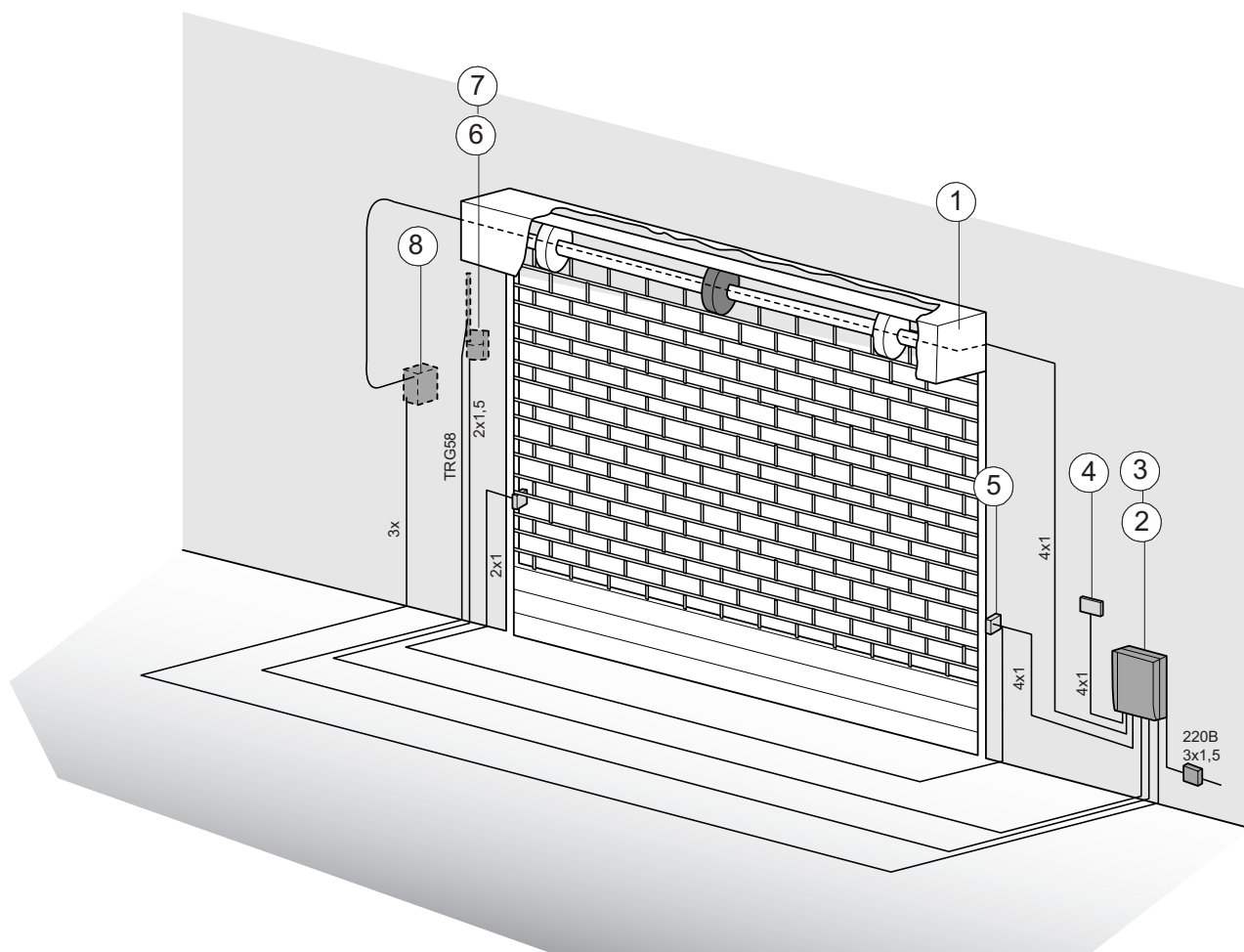

Стандартная установка системы

- 1) Привод серии Н
- 2) Блок управления
- 3) Радиоприемник команд управления
- 4) Кнопка управления
- 5) Фотоэлементы безопасности
- 6) Сигнальная лампа
- 7) Антенна
- 8) Система дистанционной разблокировки и кнопка управления в вандализозащищенном корпусе.

ХАРАКТЕРИСТИКИ

Общее описание

- Автоматическая система для рулонных ворот.
- Система разработана и произведена CAME Cancelli automatici S.p.A. в полном соответствии с действующими стандартами безопасности.
- Гарантия 12 месяцев со дня продажи при условии соблюдения настоящей инструкции и отсутствии механических повреждений и следов самостоятельного ремонта.

Модели

- Н 1003** Самоблокирующийся однофазный привод (220В - 270 Вт) для вала диаметром 48-60 мм и пружин диаметром 200-220 мм в комплекте с тросовой системой разблокировки (длина троса 5 м).
- Н 1103** Реверсивный однофазный привод (220В - 270 Вт) для вала диаметром 48-60 мм и пружин диаметром 200-220 мм.
- Н 2003** Самоблокирующийся однофазный привод (220В - 500 Вт) для вала диаметром 48-60 мм и пружин диаметром 200-220 мм в комплекте с тросовой системой разблокировки (длина троса 5 м).
- Н 2103** Реверсивный однофазный привод (220В - 500Вт) для вала диаметром 48-60 мм и пружин диаметром 200-220 мм.

Принадлежности

- Н 3012** Электрозамок в комплекте с тросом разблокировки (длина 5 м)
- Н 3001** Вандалозащищенный корпус для тросовой системы разблокировки

Тяговое усилие привода 120 кг (Н1003 - Н1103) или 200 кг (Н2003 - Н2103). Модели Н2003 - Н2103 особенно рекомендуются для установки на тяжелые и/или большие ворота. С этими моделями гарантируется равномерность движения на всем пути движения ворот.

ВНИМАНИЕ! Для облегчения установки, обслуживания и эксплуатации системы, а также для гарантии ее безопасной работы рекомендуется устанавливать устройства управления и безопасности CAME.

ТЕХНИЧЕСКИЕ ХАРАКТЕРИСТИКИ

Модель	Масса, кг	Напряжение питания, В	Потребляемый ток, А	Мощность, Вт	Интенсивность использов., %	Скорость вращения зубчатого кольца, об/мин	Передача	Тяговое усилие, кг	Конденсатор, мкФ
Н 1003	7,7	220	2,4	270	30	9	1/150	120	16
Н 1103	6,8	220	2,4	270	30	9	1/150	120	16
Н 2003	11,2	220	4,5	500	30	9	1/150	200	22
Н 2103	10,3	220	4,5	500	30	9	1/150	200	22

Данные в таблице приведены для номинального напряжения питания и нормальных условий эксплуатации. Характеристики гарантируются только при установке устройства в полном соответствии с настоящей инструкцией.

ГАБАРИТНЫЕ РАЗМЕРЫ

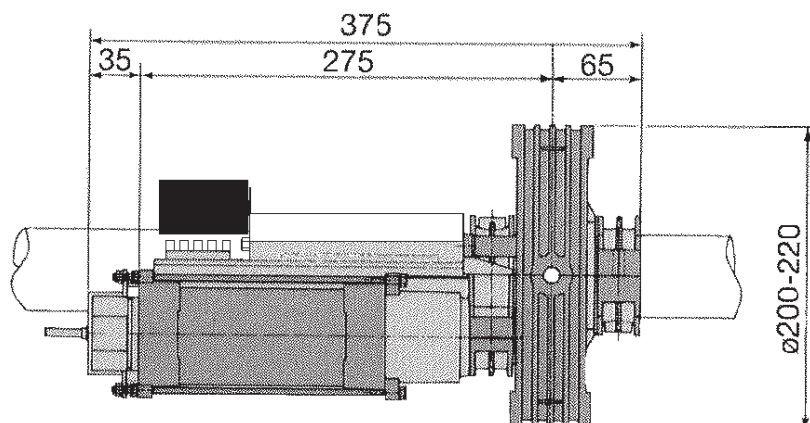

ПЕРЕД УСТАНОВКОЙ...

Перед установкой автоматической системы проверить следующее:

- движение ворот должно быть равномерным на всем пути их движения;
- пружины корректно работают, направляющие ворот не деформированы;
- электропроводка выполнена в соответствии с действующими нормативными документами. Провода проложены ко всем устройствам управления и безопасности, входящим в систему (см. "Стандартная установка").

МОНТАЖ АВТОМАТИЧЕСКОЙ СИСТЕМЫ

1

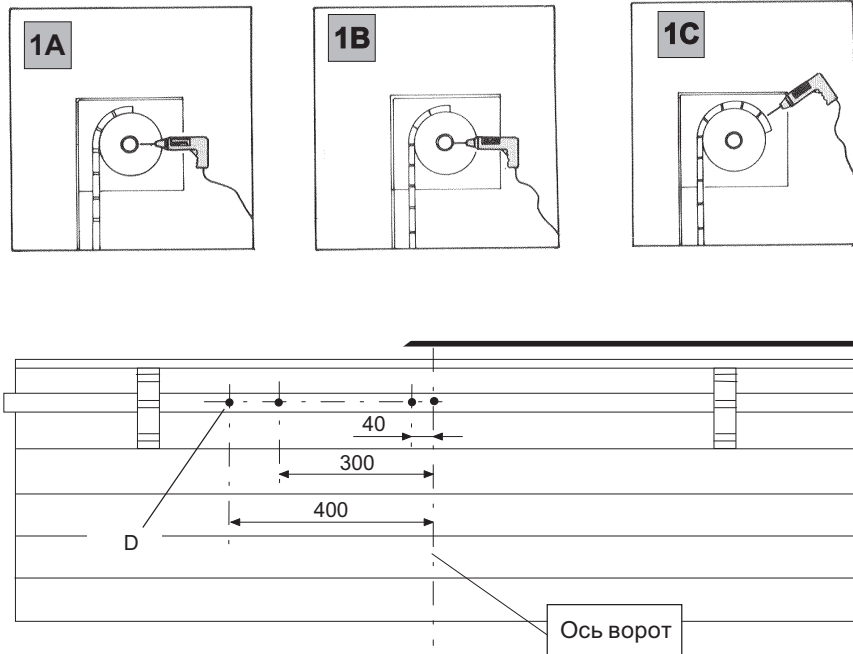

Закреть ворота и определить их центральную ось. Просверлить следующие отверстия:

- Отверстие диаметром 13 мм в последнем элементе ворот (1С);
- Отверстие диаметром 11 мм в валу ворот (1В);
- Отверстие диаметром 13 мм в валу ворот для прокладки питающего кабеля (1А);
- Отверстие диаметром 13 мм (только для моделей Н1003 - Н2003) для прокладки троса разблокировки (D).

2

Вид сбоку

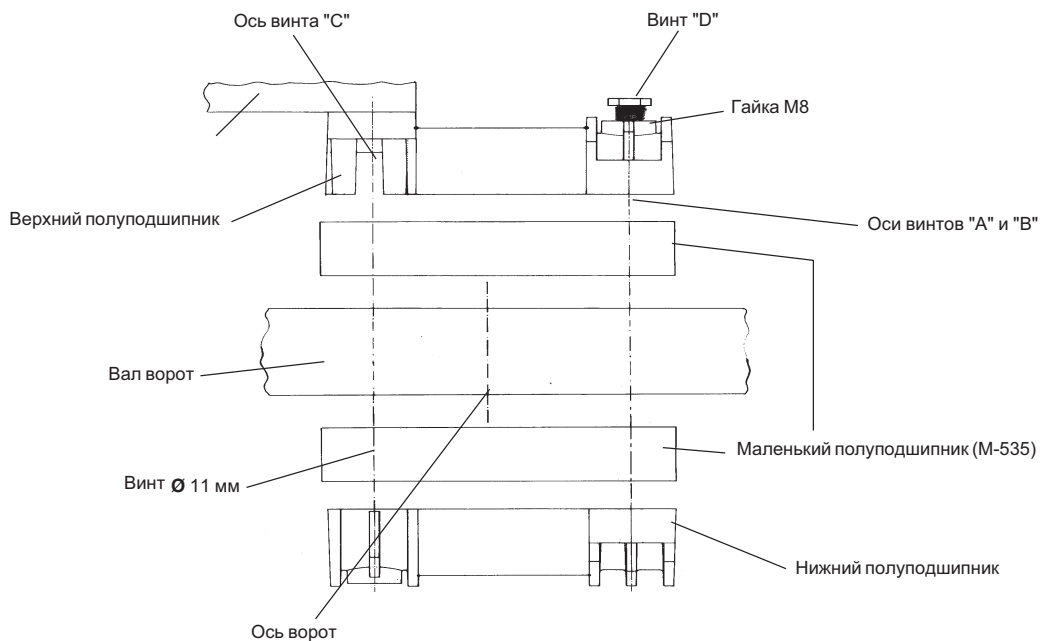

- Установить гайку М8 (UNI 5588) в верхний полуподшипник и слегка закрутить винт "D" М8х30 (UNI 5931). Если используется вал диаметром 48 мм, должны быть установлены на вал два маленьких полуподшипника (окрашены в синий цвет и маркированы № М535). Если используется вал диаметром 60 мм, маленькие полуподшипники не используются.

- Используя винт "С", установить верхний и нижний полуподшипники на вал ворот. После завершения этой операции, вставить винт "С" в полуподшипники и отверстие диаметром 11 мм (отверстие С) на валу ворот (рисунок 1В).

- Установить и закрепить гайки М8 (UNI 5588) на винты М8х50 (UNI 5931) "А" и "В".

- Полностью затянуть винт "D".

Вид сверху

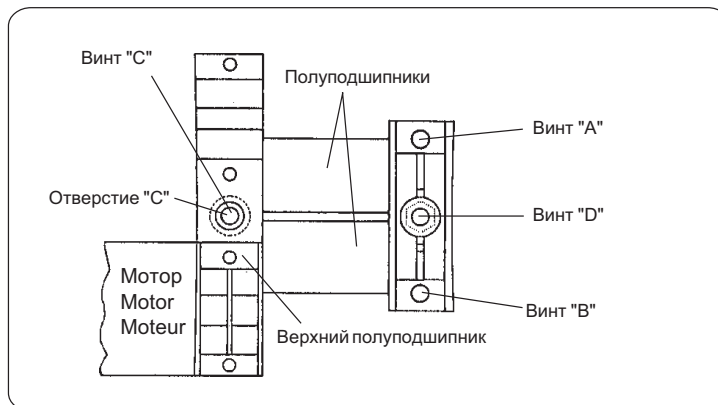

ВНИМАНИЕ! Перед установкой смазать скользящие части двух полуподшипников. После установки полуподшипников (верхнего и нижнего) смазать их внешние поверхности.

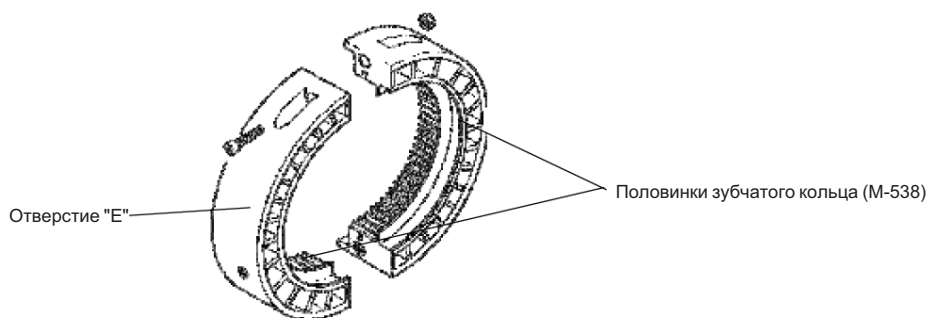

Собрать привод в следующей последовательности:

- установить две половины зубчатого кольца (маркировано № М-538);

- установить два полуподшипника (маркированы № М-539) только если ворота оборудованы пружинами диаметром 220 мм. Закрутить винты М12х20 (UNI 5933) в полуподшипники. Эти полуподшипники не используются если ворота оборудованы пружинами диаметром 200 мм.

- совместить отверстие "Е" зубчатого кольца с центральным отверстием диаметром 13 мм в последнем элементе ворот (рисунок 1С). Для фиксации использовать винт М12х30 (UNI 5739) и шайбу диаметром 12х36 (UNI 6593).

4

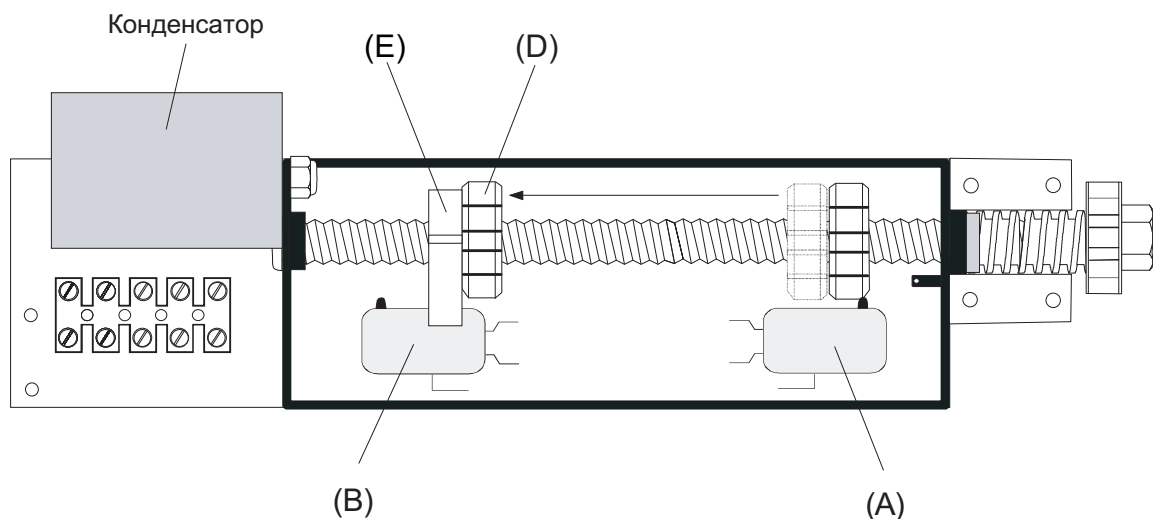

Шестерня редуктора на заводе-изготовителе предварительно установлена в положение "Закрыто", концевой микровыключатель ЗАКРЫВАНИЯ (А) разомкнут.

Для регулировки концевых микровыключателей ОТКРЫВАНИЯ (В) выполнить следующее:

- 1) Поднять роллеты до полностью открытого положения и снова их закрыть;
- 2) Снять прозрачную защитную крышку и двигать белую шестерню (D) рукой до кулачка (E);
- 3) Правильно отрегулировать положение концевых выключателей, перемещая кулачок (E);
- 4) Закрыть прозрачную крышку блока концевых выключателей и подать напряжение на привод. Проверить работу микровыключателей.

ВНИМАНИЕ! Регулировка концевых выключателей должна производиться при выключенном питании.

ЭЛЕКТРИЧЕСКИЕ ПОДКЛЮЧЕНИЯ К БЛОКУ УПРАВЛЕНИЯ

5

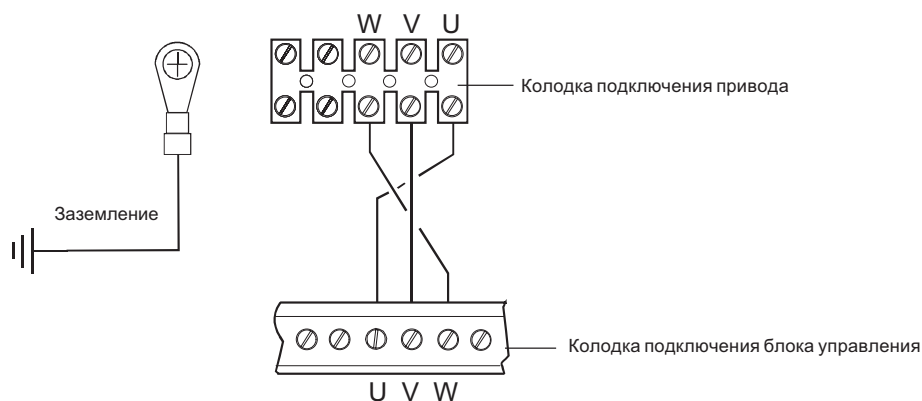

ТРОСОВАЯ СИСТЕМА РАЗБЛОКИРОВКИ (только для Н1003 - Н2003)

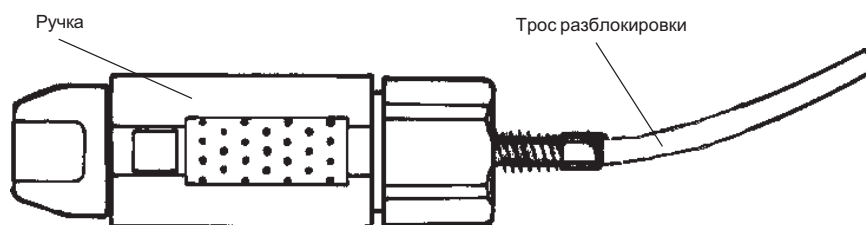

Установить систему разблокировки:

- вставить трос разблокировки в оболочку;
- продеть трос разблокировки через отверстие в валу ворот (рисунок 1);
- присоединить трос к ручке разблокировки.

Для разблокировки привода (например, при пропадании электропитания) вращать ручку разблокировки. Для блокировки привода вращать эту же ручку в противоположную сторону.

ТЕХНИЧЕСКОЕ ОБСЛУЖИВАНИЕ

Система не требует проведения каких-либо специальных работ по техническому обслуживанию. Однако, в случае эксплуатации в неблагоприятных условиях, рекомендуется периодически проверять состояние электрических кабелей, электрические подключения и смазывать направляющие ворот.



Management quality certificate
DIN EN ISO 9001



Registration №
12 100 8953



Гамма продукции CAME включает в себя:
Автоматику для **раздвижных/откатных** ворот
Автоматику для **распашных** ворот
Автоматику для **гаражных** и **секционных** ворот
Автоматику для **рольставен** и **промышленных** ворот
Автоматику для **парковок** и **дорожные шлагбаумы**
Автоматические **раздвижные** и **распашные** двери
Системы контроля доступа
Оборудование **управления и безопасности**

internet:
www.camerussia.ru
e-mail:
info@camerussia.ru